

Bảng giá

Price list

2022-2023

made in
A
AUSTRIA



Về công ty Blum About Blum

Là thương hiệu được thành lập từ năm 1952 tại Áo, Blum tự hào là nhà sản xuất hàng đầu thế giới với 70 năm kinh nghiệm trong lĩnh vực phụ kiện nội thất với 03 dòng sản phẩm chiến lược: hệ thống tay nâng, hệ thống ngăn kéo, hệ thống bản lề. Blum đã có mặt trên 120 quốc gia với gần 9.000 nhân viên và sở hữu hơn 2.000 giấy phép phát minh những công nghệ sáng tạo cho phụ kiện nhà bếp và tủ nội thất trên toàn thế giới. Toàn bộ sản phẩm Blum phân phối chính hãng tại Việt Nam được sản xuất và nhập khẩu trực tiếp từ 08 nhà máy tại Áo.

Founded in 1952 in Austria, Blum is proud to be the leading manufacturer in the world with 70 years of experience in the field of furniture fittings with 03 strategic product lines: lift systems, runner systems, hinge systems. Blum has marked its presence in 120 countries with nearly 9,000 employees and owned 2,000 licenses of invention of advance technologies for kitchen and furniture cabinets around the world. All authentic distributed Blum products in Vietnam are manufactured and imported directly from 08 factories in Austria.



4	Hệ thống tay nâng Lift systems AVENTOS
5	Thông tin chung General information
6	AVENTOS HF
8	AVENTOS HS
10	AVENTOS HL
12	AVENTOS HK top
14	AVENTOS HK-XS
16	Hệ thống bản lề Hinge systems
17	Thông tin chung General information
18	CLIP top BLUMOTION
19	CLIP - CLIP top
20	MODUL và bản lề nhấn mở MODUL and TIP-ON hinge
21	Nêm nhấn mở TIP-ON
22	Phụ kiện cho bản lề Hinge accessories
23	Phụ kiện thêm Optional accessories
24	Hệ thống ray trượt ngăn kéo Runner systems
26	Ray trượt TANDEM và STANDARD TANDEM and STANDARD runner
28	Ray trượt MOVENTO MOVENTO runner
30	Khóa kệ kéo Pull-out shelf lock
33	Hệ thống ray hộp Box systems
34	TANDEMBOX
48	LEGRABOX
55	Ray hộp có thiết kế đặc biệt Special drawer applications
56	Ngăn kéo góc SPACE CORNER
57	Ngăn kéo hẹp SPACE TWIN
58	Ngăn kéo dưới chậu rửa Sink drawer
60	Tủ thực phẩm SPACE TOWER
62	Bục thang ngăn kéo SPACE STEP
64	SERVO-DRIVE cho ngăn kéo SERVO-DRIVE for drawers
67	Dụng cụ bếp Kitchen accessories
68	ORGA-LINE
69	AMBIA-LINE
70	Hệ thống phân chia bên trong ngăn kéo Inner dividing systems
71	ORGA-LINE
76	AMBIA-LINE
83	Thông tin tham khảo References
93	Chương trình đào tạo và hướng dẫn cách lắp đặt phụ kiện Blum Blum's training programme
94	Ứng dụng hỗ trợ lắp đặt EASY ASSEMBLY app
95	Ứng dụng hỗ trợ trực tuyến LIVE SUPPORT app

Hệ thống tay nâng AVENTOS

AVENTOS lift systems

Hệ thống tay nâng AVENTOS mang đến chuyển động chất lượng cao cho tủ treo tường của bạn. Dù mặt cánh lớn hay nặng cũng có thể mở ra rất dễ dàng mà không gây cản trở.

AVENTOS lift systems bring top quality motion to wall cabinets. Even large and heavy fronts open with ultimate ease. What makes AVENTOS especially practical is that it gives users easy access to contents and full freedom of movement.

BLUMOTION

by *blum*

SERVO-DRIVE

by *blum*

TIP-ON

by *blum*

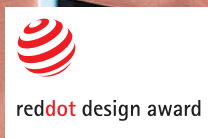

Để chọn đúng tay nâng, cần phải biết một số thông tin sau | Information for selecting a correct lift system set:

1 Khối lượng cửa | Door weight:

$FG \text{ (kg)} = FH \text{ (m)} \times FB \text{ (m)} \times FS \text{ (m)} \times \text{tỉ trọng (kg/m}^3\text{)}$
 $FG \text{ (kg)} = FH \text{ (m)} \times FB \text{ (m)} \times FS \text{ (m)} \times \text{density (kg/m}^3\text{)}$

- FG Khối lượng cửa | Door weight (kg)
- FH Chiều cao cửa | Front height (m)
- FB Chiều rộng cửa | Front width (m)
- FS Chiều dày cửa | Front thickness (m)

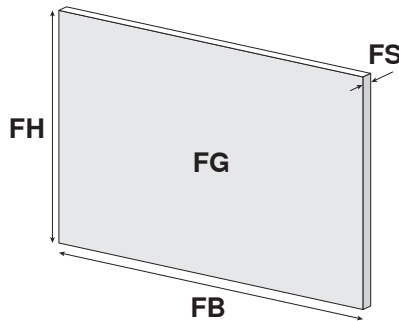

Bảng tỉ trọng | Density table

Loại gỗ Material	Tỉ trọng Density (kg/m ³)
Chipboard	680
MDF	760
Kính khung nhôm Alu frames with glass	2.500

2 Hệ số lực | Power factor

Hệ số lực = Chiều cao tủ (mm) x Khối lượng cửa bao gồm tay nắm (kg)
 Power Factor (PF) = cabinet height (mm) x door weight incl. handle (kg)

Vị trí của AVENTOS | Where to use AVENTOS:

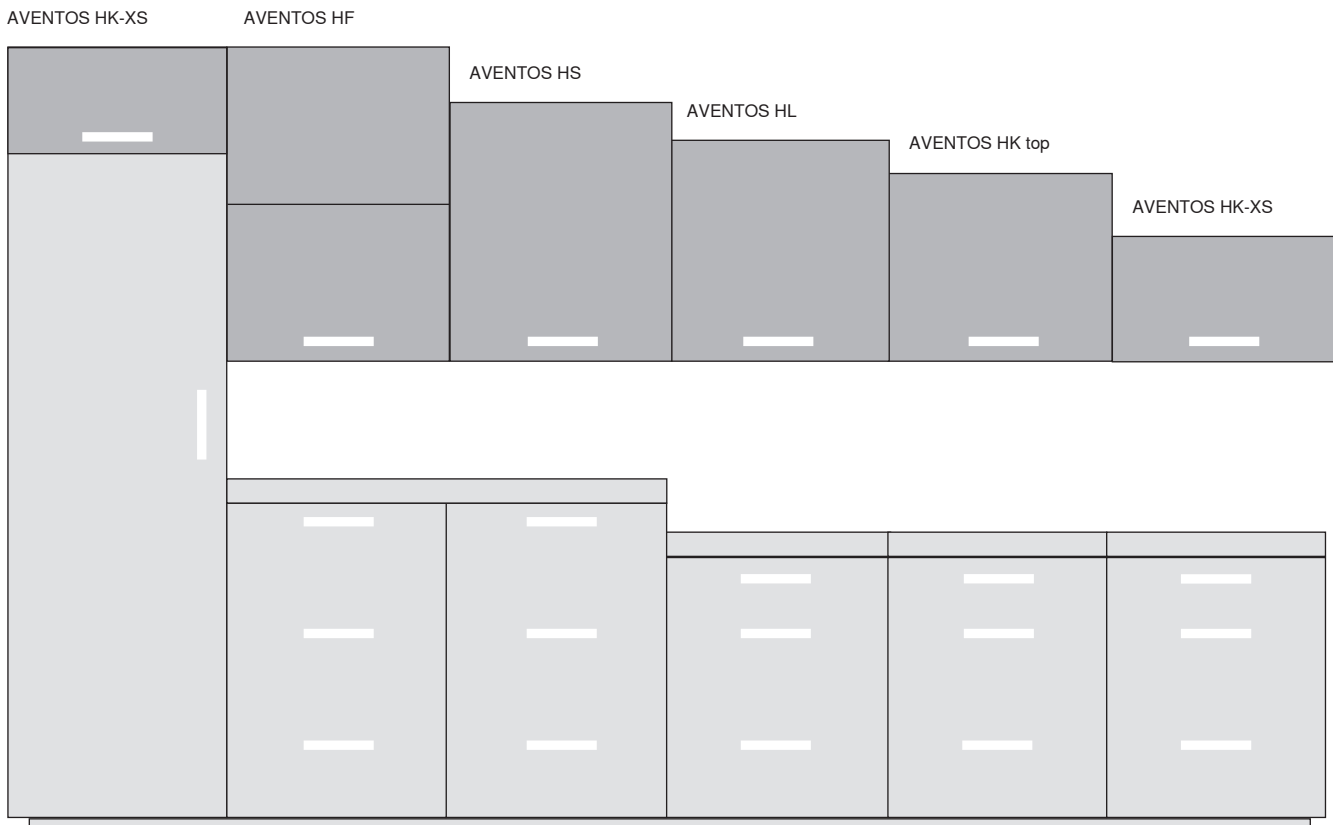



Khi đặt mua 1 bộ AVENTOS HF cần có những mã sau | To order an AVENTOS HF set, we need following order numbers:

Tiêu chuẩn | Standard:

- Bộ hộp lực | Lift mechanism set
- Bộ cánh tay | Arm set

Tùy chọn thêm | Optional:

- Nắp đậy hộp lực màu trắng (bộ tiêu chuẩn màu xám) | White large cover cap (grey is the standard colour)
- Chặn góc mở | Opening angle stop
- Bộ điện | SERVO-DRIVE set

Cách tính hệ số lực và chọn loại hộp lực | How to calculate power factor and choose correct lift mechanism

Hệ số lực = Chiều cao tủ (mm) x Khối lượng cửa bao gồm tay nắm (kg)

Power Factor (PF) = cabinet height (mm) x door weight incl. handle (kg)

Ví dụ | Example: Chiều cao tủ là | door height is 700mm, khối lượng cửa là | door weight is 10kg, Hệ số lực PF = 700mm x 10kg = 7.000. Bộ hộp lực cần | lift mechanism is **20F2500**

Hệ số lực PF	Bộ hộp lực HF HF lift mechanism
2.600 - 5.500	20F2200
5.350 - 10.150	20F2500
9.000 - 17.250	20F2800



Chiều rộng tối đa | Max width: 1.800mm

Chiều sâu tối thiểu | Min depth: 278mm

Màu nắp hộp lực | Large cover cap colour:

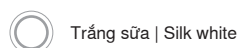
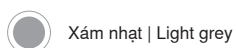

BỘ HỘP LỰC AVENTOS HF TÍCH HỢP GIẢM CHẤN DỪNG CHO CÁNH GỖ (BAO GỒM 4 BỘ BẮN LỀ) Lift mechanism AVENTOS HF with BLUMOTION for wooden fronts (incl. 4 hinge sets)							BLUMOTION <small>by Blum</small>
	Mã Blum Blum Article	Màu sắc Colour	Mã đặt hàng Order number	Hệ số lực Power factor	ĐVT Qty	Giá chưa VAT Price w/o VAT	
	20F2200		7302840	2.600 - 5.500	1 bộ set	2.346.000	
	20F2500		4259827	5.350 - 10.150	1 bộ set	2.484.000	
	20F2800		3732091	9.000 - 17.250	1 bộ set	2.683.000	
BỘ HỘP LỰC AVENTOS HF TÍCH HỢP GIẢM CHẤN DỪNG CHO CÁNH KHUNG NHÔM (BAO GỒM 4 BỘ BẮN LỀ) Lift mechanism AVENTOS HF with BLUMOTION for narrow aluminium frames (incl. 4 hinge sets)							
	20F2200 alu		4713385	2.600 - 5.500	1 bộ set	2.882.000	
	20F2500 alu		5882483	5.350 - 10.150	1 bộ set	3.026.000	
	20F2800 alu		6887795	9.000 - 17.250	1 bộ set	3.232.000	
BỘ CÁNH TAY AVENTOS HF Arm set for AVENTOS HF							
	20F3200		5818329	480 - 570	1 cặp pair	823.000	
	20F3500		6900672	560 - 710	1 cặp pair	923.000	
	20F3800		8998276	700 - 900	1 cặp pair	1.121.000	
	20F3900		1896025	760 - 1.040	1 cặp pair	1.270.000	
NẮP ĐẬY HỘP LỰC CHO AVENTOS HF Large cover cap for AVENTOS HF							
	20F8001L		6844402	Bên trái Left	1 cái pc	83.000	
	20F8001R		6844232	Bên phải Right	1 cái pc	83.000	
CHẶN GÓC MỞ, MỖI BỘ TAY NÂNG CẦN MUA 2 CÁI Opening angle stop, 2 pcs are required for each set							
	20F7011		7285440	83°	1 cái pc	53.000	
	20F7051		7160400	104°	1 cái pc	53.000	
BỘ ĐIỆN SERVO-DRIVE CHO AVENTOS HF SERVO-DRIVE set for AVENTOS HF							
	21FA008		1632844	Mỗi bộ điện dùng cho một bộ tay nâng AVENTOS HF One set of SERVO-DRIVE for one set of AVENTOS HF	1 bộ set	11.250.000	

Tiêu chuẩn | Standard

Tùy chọn | Optional



Khi đặt mua 1 bộ AVENTOS HS cần có những mã sau | To order an AVENTOS HS set, we need following order numbers:

Tiêu chuẩn | Standard:

- Bộ hộp lực | Lift mechanism set
- Bộ cánh tay cho bộ cơ | Arm for BLUMOTION set
- Thanh cân bằng | Cross stabilizer

Tùy chọn thêm | Optional:

- Bộ điện | SERVO-DRIVE set
- Bộ cánh tay cho bộ điện | Arm for SERVO-DRIVE set
- Khớp nối cho cánh tay dùng cho cánh mỏng | Front fixing EXPANDO T



Chiều rộng tối đa | Max width: 1.800mm

Chiều sâu tối thiểu | Min depth: 278mm

Cách chọn loại hộp lực cho AVENTOS HS | How to choose correct lift mechanism

Chiều cao Height	350 - 525mm	350 - 525mm	350 - 525mm	526 - 675mm	526 - 675mm	526 - 675mm	676 - 800mm	676 - 800mm	676 - 800mm
Khối lượng Weight	2 - 5kg	3,25 - 9,5 kg	7,25 - 15kg	3 - 6,75kg	5 - 13kg	9,75 - 19kg	4 - 8kg	6 - 13,5kg	10,5 - 21,5kg
Mã Blum Blum Article	20S2A00	20S2B00	20S2C00	20S2D00	20S2E00	20S2F00	20S2G00	20S2H00	20S2I00

Màu nắp hộp lực | Large cover cap colour:  Xám nhạt | Light grey

Bộ hộp lực AVENTOS HS tích hợp giảm chấn | Lift mechanism AVENTOS HS with BLUMOTION

BLUMOTION
by blum

	Mã Blum Blum Article	Màu sắc Colour	Mã đặt hàng Order number	Chiều cao, khối lượng cánh tủ Door height and weight	ĐVT Qty	Giá chưa VAT Price w/o VAT
	20S2A00		4616228	350 - 525mm 2 - 5kg	1 bộ set	2.320.000
	20S2B00		5357500	350 - 525mm 3,25 - 9,5kg	1 bộ set	2.320.000
	20S2C00		6348436	350 - 525mm 7,25 - 15kg	1 bộ set	2.536.000
	20S2D00		5824358	526 - 675mm 3 - 6,75kg	1 bộ set	2.320.000
	20S2E00		2070991	526 - 675mm 5 - 13kg	1 bộ set	2.536.000
	20S2F00		4832030	526 - 675mm 9,75 - 19kg	1 bộ set	4.082.000
	20S2G00		8044933	676 - 800mm 4 - 8kg	1 bộ set	2.536.000
	20S2H00		6360389	676 - 800mm 6 - 13,5kg	1 bộ set	2.536.000
	20S2I00		8192281	676 - 800mm 10,5 - 21,5kg	1 bộ set	4.082.000

Bộ cánh tay AVENTOS HS | Arm set for AVENTOS HS

	20S3500	3527274	Cho bộ cơ For BLUMOTION	1 cặp pair	1.607.000
--	---------	---------	---------------------------	--------------	-----------

Thanh cân bằng | Cross stabilizer

	20Q1061UN	3626183	Dài 1.061 mm, cắt theo kích thước Length 1,061mm, cut to size	1 cái pc	291.000
--	-----------	---------	---	------------	---------

Bộ điện SERVO-DRIVE cho AVENTOS HS | SERVO-DRIVE set for AVENTOS HS

SERVO-DRIVE
by blum

	21SA008		4842862	Mỗi bộ điện dùng cho một bộ tay nâng AVENTOS HS One set of SERVO-DRIVE for one set of AVENTOS HS	1 bộ set	11.250.000
--	---------	--	---------	--	------------	------------

Bộ cánh tay cho AVENTOS HS dùng điện | Arm set for AVENTOS HS with SERVO-DRIVE

	21S3500	9491742	Cho bộ điện For SERVO-DRIVE	1 cặp pair	2.561.000
--	---------	---------	-------------------------------	--------------	-----------

Phụ kiện cho AVENTOS HS | Accessories for AVENTOS HS

	20S42T1	3613770	Sử dụng cho tay nâng có mặt trước mỏng từ 8-14mm, cần 2 cái cho mỗi bộ For thin front from 8-14mm, 1 set requires 2 pcs	1 cái pc	411.000
--	---------	---------	---	------------	---------

2 cái/ cánh tủ | 2 pcs/ door

Triều chuẩn | Standard

Tùy chọn | Optional



Khi đặt mua 1 bộ AVENTOS HL cần có những mã sau | To order an AVENTOS HL set, we need following order numbers:

Tiêu chuẩn | Standard:

- Bộ hộp lực | Lift mechanism set
- Bộ cánh tay | Arm set
- Thanh cân bằng | Cross stabilizer

Tùy chọn thêm | Optional:

- Bộ điện | SERVO-DRIVE set
- Bộ cánh tay cho bộ điện | Arm for SERVO-DRIVE set
- Khớp nối cho cánh tay dùng cho cánh mỏng | Front fixing EXPANDO T



Chiều rộng tối đa | Max width: 1.800mm
Chiều sâu tối thiểu | Min depth: 278mm

Cách chọn loại hộp lực cho AVENTOS HL | How to choose correct lift mechanism and arm set

Chiều cao tủ Cabinet height (mm)	Cánh tay nâng Lever arm	Cơ cấu nâng Lift mechanism				
		20L2100	20L2300	20L2500	20L2700	20L2900
300 - 349	20L3200	1,25 - 4,25kg	3,5 - 7,25kg	6,5 - 12kg	11 - 20kg	
350 - 399	20L3500	1,25 - 2,5kg	1,75 - 5kg	4,25 - 9kg	8 - 14,75kg	13,5 - 20kg
400 - 550	20L3800		1,75 - 3,5kg	2,75 - 6,75kg	5,75 - 11,75kg	10,5 - 20kg
450 - 580	20L3900			2 - 5,25kg	4,25 - 9,25kg	8,25 - 16,5kg

Màu nắp hộp lực | Large cover cap colour:  Xám nhạt | Light grey

Bộ hộp lực AVENTOS HL tích hợp giảm chấn | Lift mechanism AVENTOS HL with BLUMOTION

BLUMOTION
by blum

	Mã Blum Blum article	Màu sắc Colour	Mã đặt hàng Order number	ĐVT Qty	Giá chưa VAT Price w/o VAT
	20L2100		2122194	1 bộ set	2.338.000
	20L2300		2810826	1 bộ set	2.338.000
	20L2500		7817597	1 bộ set	2.554.000
	20L2700		1612252	1 bộ set	2.554.000
	20L2900		5076908	1 bộ set	4.101.000

Bộ cánh tay AVENTOS HL | Arm set for AVENTOS HL

	Mã Blum Blum article	Mã đặt hàng Order number	Chiều cao tủ Cabinet height (mm)	ĐVT Qty	Giá chưa VAT Price w/o VAT
	20L3200	8188112	300 - 349mm	1 cặp pair	1.420.000
	20L3500	1106888	350 - 399mm	1 cặp pair	1.485.000
	20L3800	5840542	400 - 550mm	1 cặp pair	1.550.000
	20L3900	4525024	450 - 580mm	1 cặp pair	1.722.000

Thanh cân bằng | Cross stabilizer

	20Q1061UA	7799390	Dài 1.061 mm, cắt theo kích thước Length 1,061mm, cut to size	1 cái pc	431.000
--	-----------	---------	---	------------	---------

Bộ điện SERVO-DRIVE cho AVENTOS HL | SERVO-DRIVE set for AVENTOS HL

SERVO-DRIVE
by blum

	21LA008		4656096	Mỗi bộ điện dùng cho một bộ tay nâng AVENTOS HL One set of SERVO-DRIVE for one set of AVENTOS HL	1 bộ set	11.250.000
--	---------	--	---------	--	------------	------------

Bộ cánh tay cho AVENTOS HL dùng điện | Arm set for AVENTOS HL with SERVO-DRIVE

	21L3200SD	9676186	300 - 349mm	1 cặp pair	2.011.000
	21L3500SD	3859862	350 - 399mm	1 cặp pair	2.075.000
	21L3800SD	2161963	400 - 550mm	1 cặp pair	2.140.000
	21L3900SD	7669588	450 - 580mm	1 cặp pair	2.313.000

Phụ kiện cho AVENTOS HL | Accessories for AVENTOS HL

	20S42T1	3613770	Sử dụng cho tay nâng có mặt trước mỏng từ 8-14mm, cần 2 cái cho mỗi bộ For thin front from 8-14mm, 1 set requires 2 pcs	1 cái pc	411.000
--	---------	---------	---	------------	---------

Tiêu chuẩn | Standard

Tùy chọn | Optional

Mới | New



Khi đặt mua 1 bộ AVENTOS HK top cần có những mã sau | To order an AVENTOS HK top set, we need following order numbers:

Tiêu chuẩn | Standard:

– Bộ tay nâng giảm chấn | Lift system with BLUMOTION

hoặc | or

– Bộ tay nâng nhấn mở | Lift system with TIP-ON

Tùy chọn thêm | Optional:

– Bộ điện (chỉ đi với tay nâng giảm chấn) | SERVO-DRIVE set (only combined with BLUMOTION set)

– Khớp nối cho cánh tay dùng cho cánh mỏng | Front fixing EXPANDO T

Cách tính hệ số lực và chọn loại hộp lực | How to calculate power factor and choose correct lift mechanism

Hệ số lực = Chiều cao tủ (mm) x Khối lượng cửa bao gồm tay nắm (kg)

Power Factor (PF) = cabinet height (mm) x door weight incl. handle (kg)

Ví dụ | Example: Chiều cao tủ là | door height is 500mm, khối lượng cửa là | door weight is 6kg,

Hệ số lực PF = 500mm x 6kg = 3.000. Bộ hộp lực cần | lift mechanism is **22K2700**

Hệ số lực PF	Bộ hộp lực HK top HK top lift mechanism
420 - 1.610	22K2300
930 - 2.800	22K2500
1.730 - 5.200	22K2700
3.200 - 9.000	22K2900



Chiều rộng tối đa | Max width: 1.800mm

Chiều sâu tối thiểu | Min depth: 187mm

Màu nắp hộp lực | Cover cap colour:

- Xám nhạt | Light grey
- Trắng sữa | Silk white
- Xám đậm | Dark grey

Bộ hộp lực AVENTOS HK top tích hợp giảm chấn | Lift mechanism AVENTOS HK top with BLUMOTION

							BLUMOTION
							by blum
	Mã Blum Blum Article	Màu sắc Colour	Mã đặt hàng Order number	Hệ số lực Power factor	ĐVT Qty	Giá chưa VAT Price w/o VAT	
	22K2300		1073882	420 - 1.610	1 bộ set	2.129.000	
			5642420		1 bộ set	2.088.000	
			8207395		1 bộ set	2.088.000	
	22K2500		6082415	930 - 2.800	1 bộ set	2.129.000	
			5232726		1 bộ set	2.088.000	
			1886790		1 bộ set	2.088.000	
	22K2700		1248677	1.730 - 5.200	1 bộ set	2.138.000	
			9918240		1 bộ set	2.098.000	
			6487529		1 bộ set	2.098.000	
	22K2900		3864056	3.200 - 9.000	1 bộ set	2.464.000	
			1269133		1 bộ set	2.424.000	
			6998853		1 bộ set	2.424.000	

Bộ tay nâng AVENTOS HK top nhấn mở TIP-ON | Lift system AVENTOS HK top with TIP-ON

							TIP-ON
							by blum
	22K2300T		6441170	420 - 1.610	Đã bao gồm bộ phụ kiện TIP-ON (nêm nhấn mở và vòng sắt) including a TIP-ON set (TIP-ON and catch plate)	2.389.000	
			7772544			2.228.000	
			8474254			2.228.000	
	22K2500T		2552986	930 - 2.800		2.389.000	
			9292581			2.228.000	
			1966507			2.228.000	
	22K2700T		1474762	1.730 - 5.200		2.520.000	
			8920873			2.358.000	
			6651818			2.358.000	
	22K2900T		5504792	3.200 - 9.000		2.846.000	
			5191665			2.684.000	
			3049933			2.684.000	

Bộ điện SERVO-DRIVE cho AVENTOS HK top | SERVO-DRIVE set for AVENTOS HK top

							SERVO-DRIVE
							by blum
	23KA008		4251528	Mỗi bộ điện dùng cho một bộ tay nâng AVENTOS HK top One set of SERVO-DRIVE for one set of AVENTOS HK top	1 bộ set	12.903.000	
Nắp hộp lực cho bộ điện SERVO-DRIVE Large cover cap for lift mechanism for SERVO-DRIVE							
	23K8001		8204090	Bộ nắp hộp lực trái Large cover cap: left	1 cái pc	356.000	
			5264272	Bộ nắp hộp lực phải Large cover cap: right	1 cái pc	356.000	
Phụ kiện cho AVENTOS HK top Accessories for AVENTOS HK top							
	20S42T1		3613770	Sử dụng cho tay nâng có mặt trước mỏng từ 8-14mm, cần 2 cái cho mỗi bộ For thin front from 8-14mm, 1 set requires 2 pcs	1 cái pc	411.000	

Tiêu chuẩn | Standard

Tùy chọn | Optional



Cách tính hệ số lực và chọn loại hộp lực | How to calculate power factor and choose correct lift mechanism

Hệ số lực = Chiều cao tủ (mm) x Khối lượng cửa bao gồm tay nắm (kg)
Power Factor (PF) = cabinet height (mm) x door weight incl. handle (kg)

Ví dụ | Example: Chiều cao tủ là | door height is 500mm, khối lượng cửa là | door weight is 3kg,
 Hệ số lực PF = 500mm x 3kg = 1.500. Bộ hộp lực cần | lift mechanism is **20K1500**

Hệ số lực PF	Bộ hộp lực HK-XS HK-XS lift mechanism
200 - 1.000	20K1100
500 - 1.500	20K1300
800 - 1.800	20K1500

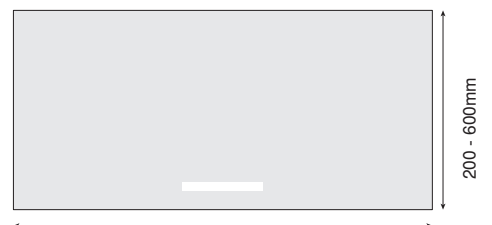

Chiều ngang tùy thuộc hệ số lực | Width dependent on power factor

Chiều sâu tối thiểu | Min depth: 125mm

Ứng dụng cho cánh trùm hết | For full overlay front door

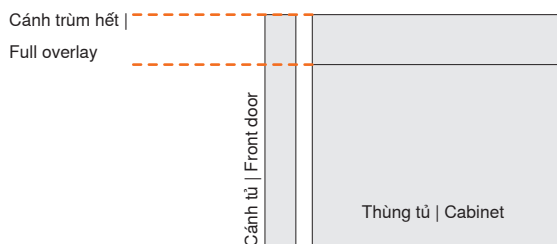

Bộ tay nâng AVENTOS HK-XS tích hợp giảm chấn (một cánh tay) Lift system AVENTOS HK-XS with BLUMOTION (one-sided lift mechanism)					BLUMOTION	
					by blum	
BLUMOTION	Mã Blum Blum article	Mã đặt hàng Order number	Hệ số lực Power factor	ĐVT Qty	Giá chưa VAT Price w/o VAT	
		20K1100	9326409	200 - 1.000	1 bộ set	732.000
		20K1300	9474199	500 - 1.500	1 bộ set	732.000
		20K1500	9165359	800 - 1.800	1 bộ set	732.000
Bộ tay nâng AVENTOS HK-XS nhấn mở TIP-ON (một cánh tay) Lift system AVENTOS HK-XS with TIP-ON (one-sided lift mechanism)					TIP-ON	
					by blum	
TIP-ON		20K1100T	7617058	180 - 800	1 bộ set (bao gồm nệm TIP-ON ngắn màu xám và vòng sắt incl. 1 grey short TIP-ON & catch plate)	760.000
		20K1300T	7179682	500 - 1.200		760.000
		20K1500T	4660006	800 - 1.600		760.000

Ứng dụng cho cánh trùm nửa | For half overlay front door

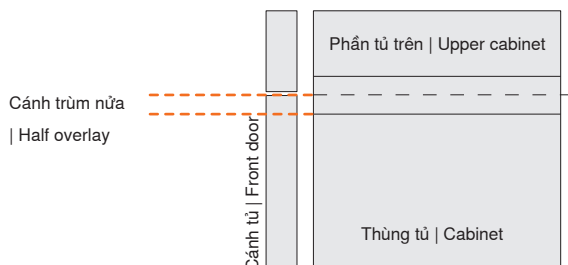

Bộ tay nâng AVENTOS HK-XS tích hợp giảm chấn (một cánh tay) Lift system AVENTOS HK-XS with BLUMOTION (one-sided lift mechanism)					BLUMOTION	
					by blum	
BLUMOTION	Mã Blum Blum article	Mã đặt hàng Order number	Chiều cao tủ Cabinet height (mm)	ĐVT Qty	Giá chưa VAT Price w/o VAT	
		20K1100.39	2305154	200 - 1.000	1 bộ set	742.000
		20K1300.39	2356708	500 - 1.500	1 bộ set	742.000
		20K1500.39	5098783	800 - 1.800	1 bộ set	742.000
Bộ tay nâng AVENTOS HK-XS nhấn mở TIP-ON (một cánh tay) Lift system AVENTOS HK-XS with TIP-ON (one-sided lift mechanism)					TIP-ON	
					by blum	
TIP-ON		20K1100T39	5977117	180 - 800	1 bộ set (bao gồm nệm TIP-ON ngắn màu xám và vòng sắt Incl. 1 grey short TIP-ON & catch plate)	768.000
		20K1300T39	6685656	500 - 1.200		768.000
		20K1500T39	5387547	800 - 1.600		768.000

Hệ thống bản lề tủ

Hinge systems

Blum cung cấp hệ thống bản lề đa dạng cho mọi loại cửa tủ có chiều cao, độ dày và chất liệu khác nhau. Tất cả hệ thống bản lề của Blum đều vượt trội về công năng, đảm bảo về chất lượng và dễ dàng lắp đặt, điều chỉnh.

Blum offers a diverse hinge ranges for all types of doors of varying heights, thicknesses, and materials. All Blum hinge systems are outstanding in performance, quality assurance and easy to install and adjust.

BLUMOTION

by blum

TIP-ON

by blum



interzum

Award



reddot design award



product
design
award



GERMAN
DESIGN
AWARD
SPECIAL

Số lượng bản lề | Number of hinges:

Số lượng bản lề phụ thuộc vào trọng lượng và chiều cao của cánh cửa. Để đạt được độ ổn định tốt nhất, khoảng cách giữa các bản lề càng lớn càng tốt. Thông tin trọng lượng và chiều cao bên dưới áp dụng cho cửa tiêu chuẩn rộng 600mm | The number of hinges depends on the door weight and front height. To achieve good stability, distances between hinges should be as large as possible. Information on weight and height apply to a standard door width of 600mm.

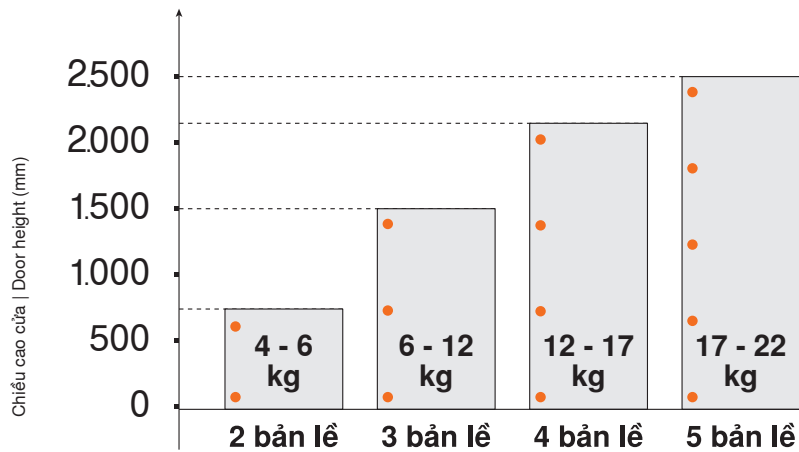

TIP-ON:

Hệ thống hỗ trợ mở hoạt động tối ưu khi nôm nhấn TIP-ON được gắn tại vị trí tay nắm. Vị trí này có thể dao động ± 300 mm và 1/4 chiều rộng của hộc tủ. **Cánh cửa lớn cũng chỉ cần dùng 1 nôm nhấn** | Optimal opening support is ensured when the TIP-ON unit is attached in the actual handle position. This can deviate ± 300 mm and up to a quarter of the cabinet width. **Also for larger door only 1 pc/ door is required.**

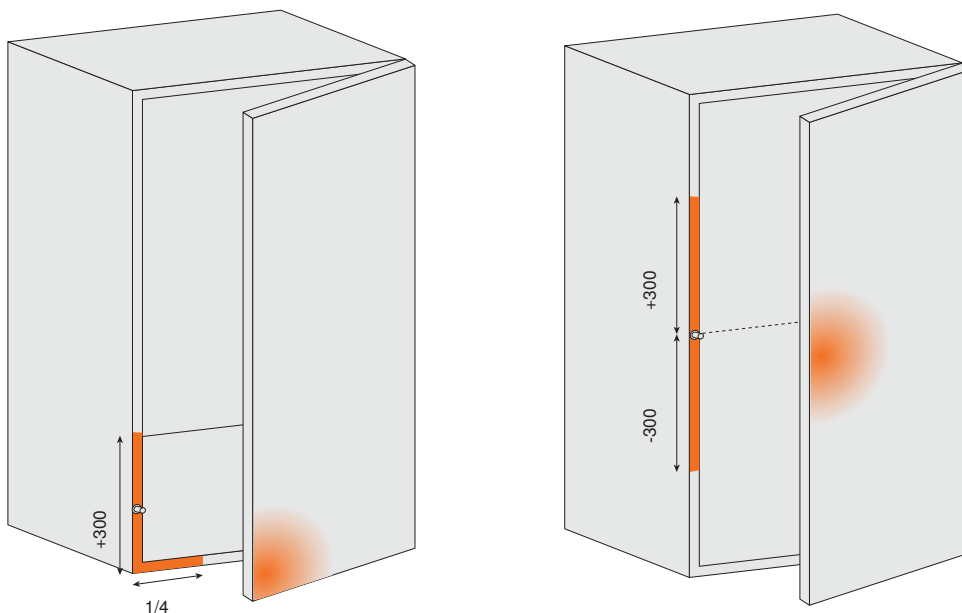

Màu sắc | Colour:

Niken | Nickel



Đen mã não | Onyx black

CLIP top BLUMOTION
Khi đặt mua 1 bộ bản lề TÍCH HỢP GIẢM CHẤN cần có những mã sau | To order a hinge set with integrated BLUMOTION, we need following order numbers:

Tiêu chuẩn | Standard:

- Bản lề | Hinge CLIP top BLUMOTION
- Đế bản lề | Mounting plate

Tùy chọn thêm | Optional:

- Nắp bản lề | Cover cap
- Chặn góc mở (cho bản lề góc mở rộng 155°) | Opening angle stop (for 155° hinge)

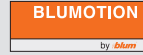
Tích hợp công nghệ giảm chấn BLUMOTION | Integrated BLUMOTION

Bản lề tích hợp giảm chấn góc mở 107° | CLIP top BLUMOTION hinge 107°

107°

	Mã Blum Blum Article	Màu sắc Colour	Mã đặt hàng Order Number	Diễn giải Description	ĐVT Qty	Giá chưa VAT Price w/o VAT
	75B1550		4243508	Trùm hết Full overlay	1 cái pc	91.000
			4518926		1 cái pc	99.000
	75B1650		3005399	Trùm nửa Half overlay	1 cái pc	98.000
			6261334		1 cái pc	106.000
	75B1750		1509150	Lọt lồng Inset	1 cái pc	99.000
			2760874		1 cái pc	108.000

Bản lề tích hợp giảm chấn góc mở 155° dành cho tủ có ngăn kéo âm | CLIP top BLUMOTION hinge 155° for cabinets with inner drawers

155°

Mới | New

	71B7550		1181769	Trùm hết Full overlay	1 cái pc	225.000
			8671120		1 cái pc	255.000
	71B7650		1159619	Trùm nửa Half overlay	1 cái pc	276.000

Bản lề tích hợp giảm chấn góc mở 110° CRISTALLO dành cho cửa kính | CLIP top BLUMOTION hinge 110° CRISTALLO for glass door

110° CRISTALLO

Mới | New

	71B4500C		2650369	Trùm hết-trùm nửa-lọt lồng Full-Half-Inset	1 cái pc	296.000
			2822601		1 cái pc	329.000

Bản lề tích hợp giảm chấn góc mở 110° dành cho cánh mỏng 8 - 14mm | CLIP top BLUMOTION 110° for thin front door 8 - 14mm

110° EXPANDOT

Mới | New

	71B453T		7021363	Trùm hết-trùm nửa-lọt lồng Full-Half-Inset	1 cái pc	431.000
			5740545		1 cái pc	464.000

Bản lề tích hợp giảm chấn góc mù 95° | CLIP top BLUMOTION blind corner hinge 95°

95° Góc mù | Blind corner

	79B9550		9350503	Lọt lồng Inset	1 cái pc	136.000
--	---------	--	---------	------------------	------------	---------

Bản lề tích hợp giảm chấn góc mở 95° dành cho cửa dày 24 - 32mm |
CLIP top BLUMOTION hinge 95° for thick door 24 - 32mm

95°
Cửa dày | Thick door

	Mã Blum Blum Article	Màu sắc Colour	Mã đặt hàng Order Number	Diễn giải Description	ĐVT Qty	Giá chưa VAT Price w/o VAT
	71B9550		9349303	Trùm hết Full overlay	1 cái pc	123.000
	71B9650		9349923	Trùm nửa Half overlay	1 cái pc	133.000
	71B9750		9350293	Lọt lòng Inset	1 cái pc	135.000

Bản lề tích hợp giảm chấn góc mở 95° dành cho cửa khung nhôm |
CLIP top BLUMOTION hinge 95° for alu frame door

95°
Cửa khung nhôm | Alu frame door

	71B950A		9350813	Trùm hết Full overlay	1 cái pc	207.000
	71B960A		9350983	Trùm nửa Half overlay	1 cái pc	215.000
	71B970A		9351043	Lọt lòng Inset	1 cái pc	217.000

Mới |
New

CLIP | CLIP top

Khi đặt mua 1 bộ bản lề KHÔNG TÍCH HỢP GIẢM CHẤN cần có những mã sau/ To order a hinge set without integrated BLUMOTION, we need following order numbers:

Tiêu chuẩn | Standard:

- Bản lề có lò xo | Sprung hinge
- Đế bản lề | Mounting plate

Tùy chọn thêm | Optional:

- Nắp bản lề | Cover cap
- Nệm giảm chấn rời | BLUMOTION piece

Bản lề CLIP góc mở 100° | CLIP hinge 100°

100°

	Mã Blum Blum Article	Màu sắc Colour	Mã đặt hàng Order Number	Diễn giải Description	ĐVT Qty	Giá chưa VAT Price w/o VAT
	71M2550		3281399	Trùm hết Full overlay	1 cái pc	29.000
	71M2650		7979793	Trùm nửa Half overlay	1 cái pc	35.000
	71M2750		1984053	Lọt lòng Inset	1 cái pc	35.000

Bản lề CLIP top góc mở 107° | CLIP top hinge 107°

107°

	75T1550		7096875	Trùm hết Full overlay	1 cái pc	35.000
	75T1650		3564773	Trùm nửa Half overlay	1 cái pc	41.000
	75T1750		6119950	Lọt lòng Inset	1 cái pc	42.000

Bản lề CLIP top góc mở 95° dành cho cửa dày 24 - 32mm | CLIP top hinge 95° for thick door 24 - 32mm

95°
Cửa dày | Thick door

	71T9550		3805303	Trùm hết Full overlay	1 cái pc	62.000
	71T9650		3805993	Trùm nửa Half overlay	1 cái pc	73.000
	71T9750		3806373	Lọt lòng Inset	1 cái pc	74.000

Bản lề CLIP top góc mở 170° dành cho ứng dụng góc mở rộng | CLIP top hinge 170° for wide angle applications

170°

	71T6550		3703643	Trùm hết Full overlay	1 cái pc	116.000
	71T6650		3703563	Trùm nửa Half overlay	1 cái pc	162.000

Bản lề CLIP top góc mở 60° | CLIP top hinge 60°

60°

	79T8500		6466533	Dành cho 2 cánh cửa góc kết hợp bản lề CLIP top góc mở 170° For corner cabinets combined with CLIP top hinge 170°	1 cái pc	139.000
--	---------	--	---------	---	------------	---------

Bản lề CLIP top góc mở 95° dành cho cửa khung nhôm | CLIP top hinge 95° for alu frame door

95°
Cửa khung nhôm | Alu frame door

 Mới |
New

	71T950A		1488410	Trùm hết Full overlay	1 cái pc	107.000
--	---------	--	---------	-------------------------	------------	---------

MODUL
Khi đặt mua 1 bộ bản lề KHÔNG TÍCH HỢP GIẢM CHẤN cần có những mã sau | To order a hinge set without integrated BLUMOTION, we need following order numbers:

Tiêu chuẩn | Standard:

- Bản lề có lò xo | Sprung hinge
- Đế bản lề | Mounting plate

Tùy chọn thêm | Optional:

- Nắp bản lề | Cover cap
- Nệm giảm chấn rời | BLUMOTION piece

Bản lề MODUL, lắp trượt | MODUL for slide-on assembly

100°

	Mã Blum Blum Article	Màu sắc Colour	Mã đặt hàng Order Number	Diễn giải Description	ĐVT Qty	Giá chưa VAT Price w/o VAT
	91M2550		9292730	Trùm hết Full overlay	1 cái pc	18.000
	91M2650		4127083	Trùm nửa Half overlay	1 cái pc	23.000
	91M2750		4127163	Lọt lõng Inset	1 cái pc	23.000

Bản lề nhấn mở | TIP-ON hinge
Khi đặt mua 1 bộ bản lề NHẤN MỞ cần có những mã sau | To order a hinge set with TIP-ON, we need following order numbers:

Tiêu chuẩn | Standard:

- Bản lề không bật | Unsprung hinge
- Đế bản lề | Mounting plate
- Nệm nhấn mở | Piston TIP-ON

Tùy chọn thêm | Optional:

- Nắp bản lề | Cover cap
- Chặn góc mở (cho bản lề góc mở rộng 155°) | Opening angle stop (for 155° hinge)

Dành cho nội thất không tay nắm, sử dụng công nghệ TIP-ON | For handle-less front

Bản lề CLIP top không bật góc mở 107° dành cho cửa dùng TIP-ON | CLIP top unsprung hinge 107° for door with TIP-ON

107°

	Mã Blum Blum Article	Màu sắc Colour	Mã đặt hàng Order Number	Diễn giải Description	ĐVT Qty	Giá chưa VAT Price w/o VAT
	74T1550.TL		7657333	Trùm hết Full overlay	1 cái pc	37.000
	74T1650.TL		6974603	Trùm nửa Half overlay	1 cái pc	44.000
	74T1750.TL		6510373	Lọt lõng Inset	1 cái pc	45.000

Bản lề CLIP top không bật góc mở 155° dành cho cửa dùng TIP-ON | CLIP top unsprung hinge 155° for door with TIP-ON

155°

	70T7550.TL		8293246	Trùm hết Full overlay	1 cái pc	174.000
--	------------	--	---------	-------------------------	------------	---------

Bản lề CLIP top không bật góc mở 95° dành cho cửa dày 24 - 32mm dùng TIP-ON/ CLIP top unsprung hinge 95° for thick door with TIP-ON

95°
Cửa dày | Thick door

	Mã Blum Blum Article	Màu sắc Colour	Mã đặt hàng Order Number	Diễn giải Description	ĐVT Qty	Giá chưa VAT Price w/o VAT
	70T9550.TL		7655043	Trùm hết Full overlay	1 cái pc	66.000
	70T9650.TL		7655393	Trùm nửa Half overlay	1 cái pc	73.000
	70T9750.TL		7655473	Lọt lõng Inset	1 cái pc	74.000

Nêm nhấn mở | Piston TIP-ON

Màu sắc | Colour: Trắng sữa | Silk white Xám nhạt | Platinum grey Đen đất | Terra black

TIP-ON ngắn Short version TIP-ON						
	Mã Blum Blum Article	Màu sắc Colour	Mã đặt hàng Order Number	Diễn giải Description	ĐVT Qty	Giá chưa VAT Price w/o VAT
	956.1002		4753115	Dùng cho bản lề không bật For unsprung hinges Cho cửa < 1.300mm for doors < 1,300mm	1 cái pc	99.000
			5315954		1 cái pc	99.000
			1383971		1 cái pc	99.000
Tùy chọn để cho TIP-ON ngắn Optional adapter plate for TIP-ON short version						
	956.1201		4372870	Dùng cho nêm nhấn TIP-ON ngắn For TIP-ON short version	1 cái pc	30.000
			5066363		1 cái pc	30.000
			6154324		1 cái pc	33.000
TIP-ON dài Long version TIP-ON						
	956A1002		2005375	Dùng cho bản lề không bật For unsprung hinges Cho cửa > 1.300mm for doors > 1,300mm	1 cái pc	133.000
			6526686		1 cái pc	133.000
			7007515		1 cái pc	133.000
TIP-ON dài có đầu cao su Long version TIP-ON with bumper						
	956A1006		8209410	Dùng cho bản lề bật, không cần thêm vòng sắt For regular hinges, no catch plate required	1 cái pc	133.000
Tùy chọn để cho TIP-ON dài Optional adapter plate for TIP-ON long version						
	956A1201		3315359	Dùng cho nêm nhấn TIP-ON dài For TIP-ON long version	1 cái pc	30.000
			4722188		1 cái pc	30.000
			5730134		1 cái pc	33.000
Vòng sắt và vít cho TIP-ON TIP-ON catch plate						
	955.1008S		7855329	Vòng sắt và vít cho TIP-ON, dạng khoan TIP-ON catch plate, screw-on version	1 cái pc	3.500
	955.1008D		8038929	Vòng sắt cho TIP-ON, dạng đóng vào TIP-ON catch plate, knock in version	1 cái pc	5.000

Mới | New

Màu sắc | Colour:

Niken | Nickel



Đen mã não | Onyx black

Phụ kiện cần có cho bản lề | Must-have accessories for hinges
Để bản lề CLIP, CLIP top, CLIP top BLUMOTION | Mounting plates for CLIP, CLIP top, CLIP top BLUMOTION hinges

	Mã Blum Blum Article	Màu sắc Colour	Mã đặt hàng Order Number	Diễn giải Description	ĐVT Qty	Giá chưa VAT Price w/o VAT
	173L6100		7480175	Chữ thập, Lắp cài Cruciform, Clip-on	1 cái pc	6.500
	173H7100		8748653	Chữ thập 0mm, Lắp cài, Điều chỉnh chiều cao Cruciform 0mm, Clip-on, Height adjustment	1 cái pc	16.000
	173H7130		2364393	Chữ thập 3mm, Lắp cài, Điều chỉnh chiều cao Cruciform 3mm, Clip-on, Height adjustment	1 cái pc	17.000
	175H9160		4974013	Chữ thập 6mm, Lắp cài Cruciform 6mm, Clip-on	1 cái pc	34.000
	175H7190		7323033	Chữ thập 9mm, Lắp cài Cruciform 9mm, Clip-on	1 cái pc	36.000
	175H3100		5891994	Thẳng 0mm, Lắp cài, Điều chỉnh chiều cao Straight 0mm, Clip-on, Height adjustment	1 cái pc	17.000
			9594813		1 cái pc	19.000
	70T4568C		2794923	Để CRISTALLO, dán, hình chữ nhật, cho cửa kính hoặc cửa gương CRISTALLO adhesion plate, glue-on, rectangular, for glass/ mirror doors	1 cái pc	157.000

Để bản lề MODUL | Mounting plates for MODUL hinges

	193L6100		6863103	Chữ thập, Lắp trượt Cruciform, Slide-on	1 cái pc	7.500
--	----------	--	---------	---	------------	-------

Phụ kiện thêm | Optional accessories
Tùy chọn nêm giảm chấn cho bản lề CLIP và CLIP top | Optional BLUMOTION for CLIP and CLIP top hinges

	973A0500	7196933	Trùm hết Full overlay	1 cái pc	56.000
	973A0600	7087703	Trùm nửa Half overlay	1 cái pc	81.000
	973A0700	7087993	Lọt lồng Inset	1 cái pc	86.000
	973A6000	7085783	Cho bản lề góc mở 170° For 170° opening angle hinge	1 cái pc	88.000

Tùy chọn nêm giảm chấn rời cho bản lề MODUL | Optional separate BLUMOTION for MODUL hinges

	971A0500	6823663	Nêm giảm chấn có đế - gắn bên bản lề BLUMOTION in a cruciform adapter plate, hinge side	1 cái pc	101.000
	970A1002	6823230	Nêm giảm chấn rời, khoan âm vào cạnh tủ - gắn phía bản lề BLUMOTION for drill-in on hinge side	1 cái pc	55.000
	970.1501	3140813	Đế đơn cho nêm giảm chấn 970A1002 Adapter plate for BLUMOTION 970A1002	1 cái pc	6.500

Phụ kiện thêm Optional accessories						
Tùy chọn nắp bản lề Optional cover caps						
	Mã Blum Blum Article	Màu sắc Colour	Mã đặt hàng Order Number	Diễn giải Description	DVT Qty	Giá chưa VAT Price w/o VAT
	70.1503.BP		3445333	Cho thân bản lề góc mở 107° thẳng, 95° thẳng, dập logo Blum For 107° and 95° straight hinge arm, with Blum logo	1 cái pc	3.000
			6954352		1 cái pc	4.500
	70.1663.BP L		8031633	Cho thân bản lề trùm nửa, lọt lòng của góc mở 107° và 95°, dập logo Blum, bên trái For 107° & 95° cranked (double cranked) hinge arm, with Blum logo, left	1 cái pc	3.500
	70.1663.BP R		2872593	Cho thân bản lề 107° trùm nửa, lọt lòng của góc mở 107° và 95°, dập logo Blum, bên phải For 107° & 95° cranked (double cranked) hinge arm, with Blum logo, right	1 cái pc	3.500
	70.1663		8801513	Cho thân bản lề 107° trùm nửa, lọt lòng, màu đen mã não For 107° cranked (double cranked) hinge arm, onyx black	1 cái pc	5.000
	70T1504		4024443	Cho chén bản lề CLIP top 107° For CLIP top hinge boss 107°	1 cái pc	4.000
	70T3504		9003173	Cho chén bản lề CLIP top BLUMOTION góc mở 95° & 107° For hinge boss CLIP top BLUMOTION 95° & 107°	1 cái pc	4.000
			1220669		1 cái pc	6.500
	90M2503		2171083	Cho thân bản lề MODUL 100°, thẳng For MODUL 100° straight hinge arm	1 cái pc	2.000
	90M2603.BP L		2076357	Cho thân bản lề MODUL 100°, trùm nửa, lọt lòng, dập logo Blum, trái For MODUL 100° cranked & double cranked hinge arm, with Blum logo, left	1 cái pc	2.500
	90M2603.BP R		3992803	Cho thân bản lề MODUL 100°, trùm nửa, lọt lòng, dập logo Blum, phải For MODUL 100° cranked & double cranked hinge arm, with Blum logo, right	1 cái pc	2.500
	70.4503.BP		5533954	Cho thân bản lề kính CRISTALLO, EXPANDO T, 155° dập logo Blum For CRISTALLO, EXPANDO T, 155° hinge arm with Blum logo	1 cái pc	3.000
	70.4503.ONS		6102697	Cho thân bản lề kính CRISTALLO, EXPANDO T, 155°, màu đen mã não For CRISTALLO, EXPANDO T, 155° hinge arm, onyx black	1 cái pc	4.500
	80.6507		3460453	Cho thân bản lề 170°, dập logo Blum For 170° hinge arm with logo	1 cái pc	2.500
Tùy chọn chặn góc mở Optional angle stop						
	70T7553		3312754	Chặn góc mở 110° cho bản lề góc rộng 155° 110° opening angle stop for 155° wide angle hinge	1 cái pc	15.000
	70T7553.09		1283507	Chặn góc mở 92° cho bản lề góc rộng 155° 92° opening angle stop for 155° wide angle hinge	1 cái pc	17.000

Hệ thống ray trượt ngăn kéo

Runner systems

Phụ kiện quan trọng giúp ngăn kéo gỗ của bạn trượt mở/ đóng theo cách hoàn hảo nhất. Hai dòng ray phổ biến hiện nay là ray âm TANDEM và MOVENTO.

The concealed runner systems for wooden drawers have a feather-light glide and bring enhanced user convenience to the entire home. The best selling runners systems are the concealed ones - TANDEM and MOVENTO.

BLUMOTION

by *blum*

SERVO-DRIVE

by *blum*

TIP-ON

by *blum*

**TIP-ON
BLUMOTION**

by *blum*





Khi đặt mua 1 bộ ray trượt TANDEM cần có những mã sau | To order a TANDEM runner set, we need following order numbers:

Tiêu chuẩn | Standard:

- Bộ ray trượt | Runner set
- Khóa ray (trái + phải) | Locking device (left + right)

Tùy chọn thêm | Optional:

- Bộ nhấn mở TIP-ON (chỉ đi cùng ray mở toàn phần KHÔNG giảm chấn | TIP-ON set (only for full extension runner without BLUMOTION)

Ray trượt TANDEM tích hợp giảm chấn TANDEM runner with BLUMOTION					
	Mã Blum Blum Article	Mã đặt hàng Order Number	Chiều dài ray Runner length	ĐVT Qty	Giá chưa VAT Price w/o VAT
Ray trượt TANDEM giảm chấn, mở 3/4, tải trọng 30kg TANDEM runner with BLUMOTION, single extension, loading capacity 30kg					
	550F2700B	2191665	270mm	1 cặp pair	362.000
	550F3000B	6667742	300mm	1 cặp pair	362.000
	550F3500B	1152589	350mm	1 cặp pair	362.000
	550F4000B	8063133	400mm	1 cặp pair	367.000
	550F4500B	8963784	450mm	1 cặp pair	372.000
	550F5000B	5921262	500mm	1 cặp pair	377.000
	550F5500B	9056023	550mm	1 cặp pair	418.000
Ray trượt TANDEM giảm chấn, mở toàn phần, tải trọng 30kg TANDEM runner with BLUMOTION, full extension, loading capacity 30kg					
	560F2500B	3802095	250mm	1 cặp pair	796.000
	560F3000B	9397168	300mm	1 cặp pair	796.000
	560F3500B	8853743	350mm	1 cặp pair	796.000
	560F4000B	2141477	400mm	1 cặp pair	806.000
	560F4500B	4965692	450mm	1 cặp pair	816.000
	560F5000B	4192576	500mm	1 cặp pair	826.000
	560F5500B	2964352	550mm	1 cặp pair	864.000
Ray trượt TANDEM không giảm chấn/ TANDEM runner without BLUMOTION					
Ray trượt TANDEM nhấn mở TIP-ON, mở toàn phần, tải trọng 30kg TANDEM runner for push to open, full extension, loading capacity 30kg					
	560F3000C	7849361	300mm	1 cặp pair	524.000
	560F3500C	5812601	350mm	1 cặp pair	524.000
	560F4000C	7728719	400mm	1 cặp pair	534.000
	560F4500C	6895799	450mm	1 cặp pair	544.000
	560F5000C	5915515	500mm	1 cặp pair	555.000
Tùy chọn thêm: Nhấn mở TIP-ON cho ray TANDEM mở toàn phần, không giảm chấn Optional: TIP-ON for TANDEM without BLUMOTION, full extension					
	T55.7151S L	8996114	Bên trái Left	1 bộ set	162.000
	T55.7151S R	8996284	Bên phải Right	1 bộ set	162.000
Phụ kiện cho TIP-ON TANDEM Accessories for TIP-ON TANDEM					
	T55.889W	8995671	Thanh đồng bộ cho TIP-ON Synchronisation linkage for TIP-ON TANDEM	1 cái pc	100.000
	T55.000R	8995050	Đầu nối thanh đồng bộ, cần 2 cái cho mỗi thanh Synchronisation pinion, 2 pcs are required	1 cái pc	52.000

Ray trượt TANDEM tích hợp nhấn mở TIP-ON | TANDEM runner with integrated TIP-ON

Ray trượt TANDEM tích hợp nhấn mở TIP-ON, mở 3/4, tải trọng 30kg | TANDEM runner with integrated TIP-ON for push to open, single extension, loading capacity 30kg



	Mã Blum Blum Article	Mã đặt hàng Order Number	Chiều dài ray Runner length	ĐVT Qty	Giá chưa VAT Price w/o VAT
	550F3000T	1834746	300mm	1 cặp pair	424.000
	550F3500T	9967013	350mm	1 cặp pair	424.000
	550F4000T	4134083	400mm	1 cặp pair	429.000
	550F4500T	3985253	450mm	1 cặp pair	434.000
	550F5000T	2939822	500mm	1 cặp pair	439.000

Mới | New

Thanh đồng bộ | Synchronisation linkage

	T57.1142S	5532140	Dài 1.200mm, cắt theo kích thước, không cần đầu nối Length 1,200mm, cut-to-size, no adapter required	1 cái pc	148.000
--	-----------	---------	--	------------	---------

Phụ kiện cần có cho ray TANDEM | Must-have accessories for TANDEM runners

Khóa ray TANDEM | TANDEM locking device

	T51.1700.04 L	2003290	Bên trái Left	1 cái pc	30.000
	T51.1700.04 R	2003530	Bên phải Right	1 cái pc	30.000

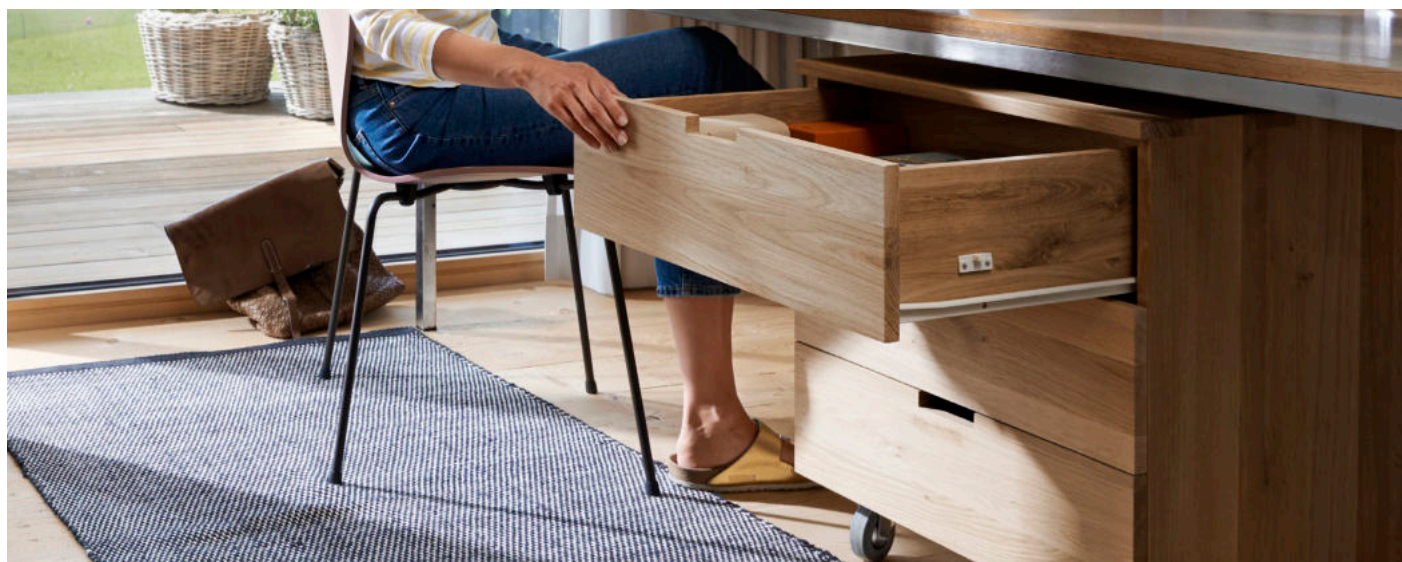

Ray trượt STANDARD | STANDARD runner

Ray bánh xe STANDARD không giảm chấn, màu kem | STANDARD runner without soft close, cream color

	230M3000	4982543	300mm	1 cặp pair	159.000
	230M3500	7139613	350mm	1 cặp pair	159.000
	230M4000	7940743	400mm	1 cặp pair	164.000
	230M4500	7941043	450mm	1 cặp pair	169.000
	230M5000	7940663	500mm	1 cặp pair	174.000

Khi đặt mua 1 bộ ray trượt MOVENTO cần có những mã sau | To order a MOVENTO runner set, we need following order numbers:

Tiêu chuẩn | Standard:

- Bộ ray trượt | Runner set
- Khóa ray (trái + phải) | Locking device (left + right)

Tùy chọn thêm | Optional:

- Điều chỉnh chiều sâu | Depth adjustment
- Thanh đồng bộ và đầu nối dùng cho TIP-ON | Synchronisation bar and locking device adapter set for TIP-ON
- Bộ nhấn mở đóng giảm chấn TIP-ON BLUMOTION | TIP-ON BLUMOTION set
- Thanh đồng bộ cho TIP-ON BLUMOTION | Synchronisation for TIP-ON BLUMOTION

Ray trượt MOVENTO tích hợp giảm chấn MOVENTO runner with BLUMOTION					
	Mã Blum Blum Article	Mã đặt hàng Order Number	Chiều dài ray Runner length	ĐVT Qty	Giá chưa VAT Price w/o VAT
Ray trượt MOVENTO, tải trọng 40kg MOVENTO runner, loading capacity 40kg				40kg	BLUMOTION <small>by blum</small>
	760H3000S	2044824	300mm	1 cặp pair	1.019.000
	760H3500S	2929806	350mm	1 cặp pair	1.019.000
	760H4000S	4084545	400mm	1 cặp pair	1.030.000
	760H4500S	4215867	450mm	1 cặp pair	1.042.000
	760H5000S	5083446	500mm	1 cặp pair	1.054.000
Ray trượt MOVENTO, tải trọng 70kg MOVENTO runner, loading capacity 70kg				70kg	BLUMOTION <small>by blum</small>
	766H4500S	9578815	450mm	1 cặp pair	1.255.000
	766H5000S	4851449	500mm	1 cặp pair	1.266.000
	766H5500S	3054693	550mm	1 cặp pair	1.328.000
	766H6000S	4969660	600mm	1 cặp pair	1.453.000
	766H6500S	5626919	650mm	1 cặp pair	1.515.000
Tùy chọn thêm: TIP-ON BLUMOTION cho ray trượt MOVENTO tải trọng 40kg Optional: TIP-ON BLUMOTION for MOVENTO, loading capacity 40kg				TIP-ON BLUMOTION <small>by blum</small>	
	T60L7140	8743540	Bộ S1 cho ray 300mm S1 set for 300mm runners 0-20kg (bao gồm 2 đầu nối incl. 2 adapters)	1 bộ set	645.000
	T60L7340	2368890	Bộ L1 cho ray từ 350-600mm L1 set for 350-600mm runners. 0-20kg (bao gồm 2 đầu nối incl. 2 adapters)	1 bộ set	645.000
	T60L7540	1286932	Bộ L3 cho ray từ 350-600mm L3 set for 350-600mm runners. 15-40kg (bao gồm 2 đầu nối incl. 2 adapters)	1 bộ set	645.000
	T60L7570	6335560	Bộ L5 cho ray từ 450-650mm, tải trọng 35-70kg, hoặc dùng cho ngăn kéo dưới SPACE STEP L5 set for 450-650mm runners 35-70kg, or for drawer under SPACE STEP.	1 bộ set	645.000
Thanh đồng bộ cho TIP-ON BLUMOTION Synchronisation linkage for TIP-ON BLUMOTION					
	T60.1125W	2101757	Dài 1.125mm, cắt theo kích thước Length 1,125mm, cut-to-size	1 cái pc	151.000



Ray trượt MOVENT tích hợp nhấn mở TIP-ON MOVENTO runner with integrated TIP-ON					
	Mã Blum Blum Article	Mã đặt hàng Order Number	Chiều dài ray Runner length	ĐVT Qty	Giá chưa VAT Price w/o VAT
Ray trượt MOVENTO, tải trọng 40kg MOVENTO runner, loading capacity 40kg					TIP-ON <small>by Blum</small>
	760H3000T	2974210	300mm	1 cặp pair	1.368.000
	760H3500T	2692501	350mm	1 cặp pair	1.368.000
	760H4000T	8932397	400mm	1 cặp pair	1.379.000
	760H4500T	6395115	450mm	1 cặp pair	1.391.000
	760H5000T	8885556	500mm	1 cặp pair	1.403.000
Thanh đồng bộ cho TIP-ON Synchronisation linkage for TIP-ON					TIP-ON <small>by Blum</small>
	ZST.1160W	5075934	Dài 1.160mm, cắt theo kích thước Length 1,160mm, cut-to-size	1 cái pc	169.000
Đầu nối cho thanh đồng bộ TIP-ON TIP-ON locking device and adapter set					
	T57.7400.01	1605111	Đầu nối cho thanh đồng bộ TIP-ON TIP-ON locking device and adapter set	1 bộ set	243.000
Phụ kiện cần có cho ray MOVENTO Must-have accessories for MOVENTO runners					
	Mã Blum Blum Article	Mã đặt hàng Order Number	Chiều dài ray Runner length	ĐVT Qty	Giá chưa VAT Price w/o VAT
Khóa ray MOVENTO MOVENTO locking device					
	T51.7601 L	6449983	Bên trái Left	1 cái pc	55.000
	T51.7601 R	6616738	Bên phải Right	1 cái pc	55.000
Phụ kiện thêm Optional accessories					
Điều chỉnh độ sâu POSISTOP depth adjustment					
	298.7600	7646995	Điều chỉnh độ sâu POSISTOP depth adjustment	1 bộ set	154.000

Mới | New

Chất lượng cuộc sống không chỉ được quyết định bởi thiết kế mà còn bởi sự tiện dụng. Đó là lý do tại sao chúng tôi phát triển một chốt khóa-mở linh hoạt cho các kệ kéo sử dụng ray âm MOVENTO và TANDEM. Cơ chế kín đáo và tiết kiệm không gian cố định kệ kéo vào đúng vị trí.

Quality of living is not only determined by design but also by convenience. That is why we have developed a practical lock-open stop for our MOVENTO and TANDEM pull-out shelves. The discreet and space-saving mechanism securely holds the open pull-out shelf in place.





Dùng cho ray MOVENTO For MOVENTO runner					
	Mã Blum Blum Article	Mã đặt hàng Order Number	Diễn giải Description	ĐVT Qty	Giá chưa VAT Price w/o VAT
	295H5700	9739914	Khóa kệ kéo cho MOVENTO Pull-out shelf lock for MOVENTO	1 bộ set	451.000
	ZST.1160W	5075934	Thanh đồng bộ, dài 1.160mm, cắt theo kích thước Synchronisation linkage, length 1,160mm, cut-to-size	1 cái pc	169.000
Tổng Total:					620.000



Khóa kệ kéo Pull-out shelf lock



Dùng cho ray TANDEM For TANDEM runner					
	Mã Blum Blum Article	Mã đặt hàng Order Number	Diễn giải Description	ĐVT Qty	Giá chưa VAT Price w/o VAT
	295F5700	5459007	Khóa kệ kéo cho TANDEM Pull-out shelf lock for TANDEM	1 bộ set	451.000
	ZST.1160W	5075934	Thanh đồng bộ, dài 1.160mm, cắt theo kích thước Synchronisation linkage, length 1,160mm, cut-to-size	1 cái pc	169.000
Tổng Total:					620.000

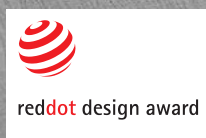

LEGRABOX

Hệ thống ray hộp LEGRABOX cực kỳ ấn tượng với đường viền sắc nét, thành hộp mỏng (chỉ 12,8mm) và chất lượng chuyển động hàng đầu. | LEGRABOX is Blum's premium box system and impresses with straight lines, sleek design, slim (only 12.8mm) and especially high quality of motion.

TANDEMBOX

Hệ thống ray hộp TANDEMBOX có thể sử dụng cho nhiều ứng dụng, đem đến nhiều lựa chọn thiết kế, từ giải pháp tiêu chuẩn đến giải pháp riêng và liên tục được cập nhật các cải tiến mới. | TANDEMBOX is Blum's best-selling box system and offers a wide range of design possibilities.

BLUMOTION

by blum

TIP-ON
BLUMOTION

by blum

SERVO-DRIVE

by blum





TANDEMBOX

Màu sắc | Colour:

- Xám nhạt | Silver grey
- Trắng sữa | Silk white
- Đen đất | Terra black





blum

Ray hộp TANDEMBOX chiều cao M TANDEMBOX M height						X1	BLUMOTION <small>by Blum</small>
	Diễn giải Description	Mã Blum Blum Article	Mã đặt hàng Order Number			ĐVT Qty	Giá chưa VAT Price w/o VAT
	<ul style="list-style-type: none"> •Chiều cao M M height: 83mm •Không gian yêu cầu tối thiểu Minimum required space: 98,5mm •Chiều cao tối đa mặt trước ngăn kéo Front height maximum: 300mm 	X1	8919182	4279786	3211728	1 bộ set	763.000
	 Bộ ray giảm chấn với chiều dài tiêu chuẩn 500mm BLUMOTION runner set with length 500mm	578.5001B	9569390			1 bộ set	734.000
Tổng Total:							1.497.000

Tùy chọn thêm | Optional

Nâng cấp tải trọng cho TANDEMBOX Loading capacity upgrade for TANDEMBOX							
	Bộ ray 500mm giảm chấn với tải trọng đặc biệt BLUMOTION runner set 500mm with special loading capacity	579.5001B	9583168			1 bộ set	884.000
Công nghệ nhấn mở đóng giảm chấn TIP-ON BLUMOTION cho TANDEMBOX TIP-ON BLUMOTION for TANDEMBOX							TIP-ON BLUMOTION <small>by Blum</small>
	Bộ ray trượt TIP-ON BLUMOTION Runner for TIP-ON BLUMOTION 500mm-30kg	578.5001M	1068114			1 bộ set	734.000
	Bộ L1, 0-20kg L1 set, 0-20kg (bao gồm 2 đầu nối incl. 2 adapters)	T60B3330	7496665			1 bộ set	645.000
	Bộ L3, 15-40kg L3 set, 15-40kg (bao gồm 2 đầu nối incl. 2 adapters)	T60B3530	7175318			1 bộ set	645.000
	Bộ L5, tải trọng 35-65kg (bao gồm 2 đầu nối) hoặc dùng cho ngăn kéo dưới SPACE STEP L5 set, 35-65kg (incl. 2 adapters) or for drawer under SPACE STEP	T60B3560	6340831			1 bộ set	645.000
	Thanh đồng bộ cho TIP-ON BLUMOTION, 1.125mm, cắt theo kích thước Synchronisation linkage 1,125mm, cut-to-size	T60.1125W	2101757			1 cái pc	151.000

Ray hộp TANDEMBOX chiều cao C TANDEMBOX C height						X2	BLUMOTION
Hình ảnh	Diễn giải Description	Mã Blum Blum Article	Mã đặt hàng Order Number			ĐVT Qty	Giá chưa VAT Price w/o VAT
	<ul style="list-style-type: none"> •Chiều cao C với thanh nâng cấp C height with gallery rail: 173mm •Không gian yêu cầu tối thiểu Minimum required space: 192mm •Chiều cao tối đa mặt trước ngăn kéo Front height maximum: 500mm 	X2	1634178	2011506	1506009	1 bộ set	1.015.000
	<div style="text-align: center;"></div> Bộ ray giảm chấn với chiều dài tiêu chuẩn 500mm BLUMOTION runner set with length 500mm	578.5001B	9569390			1 bộ set	734.000
Tổng Total:							1.749.000

Tùy chọn thêm Optional							
Nâng cấp tải trọng cho TANDEMBOX Loading capacity upgrade for TANDEMBOX							
	Bộ ray 500mm giảm chấn với tải trọng đặc biệt BLUMOTION runner set 500mm with special loading capacity	579.5001B	9583168			1 bộ set	884.000
Công nghệ nhấn mở đóng giảm chấn TIP-ON BLUMOTION cho TANDEMBOX TIP-ON BLUMOTION for TANDEMBOX							
	Bộ ray trượt TIP-ON BLUMOTION Runner for TIP-ON BLUMOTION 500mm-30kg	578.5001M	1068114			1 bộ set	734.000
	Bộ L1, 0-20kg L1 set, 0-20kg (bao gồm 2 đầu nối incl. 2 adapters)	T60B3330	7496665			1 bộ set	645.000
	Bộ L3, 15-40kg L3 set, 15-40kg (bao gồm 2 đầu nối incl. 2 adapters)	T60B3530	7175318			1 bộ set	645.000
	Bộ L5, tải trọng 35-65kg (bao gồm 2 đầu nối) hoặc dùng cho ngăn kéo dưới SPACE STEP L5 set, 35-65kg (incl. 2 adapters) or for drawer under SPACE STEP	T60B3560	6340831			1 bộ set	645.000
	Thanh đồng bộ cho TIP-ON BLUMOTION, 1.125mm, cắt theo kích thước Synchronisation linkage 1,125mm, cut-to-size	T60.1125W	2101757			1 bộ set	151.000

Ray hộp TANDEMBOX chiều cao D TANDEMBOX D height						X3	BLUMOTION <small>by Blum</small>
	Diễn giải Description	Mã Blum Blum Article	Mã đặt hàng Order Number			ĐVT Qty	Giá chưa VAT Price w/o VAT
	<ul style="list-style-type: none"> •Chiều cao D với thanh nâng cấp D height with gallery rail: 205mm •Không gian yêu cầu tối thiểu Minimum required space: 224mm •Chiều cao tối đa mặt trước ngăn kéo Front height maximum: 600mm 	X3	6891402	4981613	7837483	1 bộ set	1.015.000
	 Bộ ray giảm chấn với chiều dài tiêu chuẩn 500mm BLUMOTION runner set with length 500mm	578.5001B	9569390			1 bộ set	734.000
Tổng Total:							1.749.000

Tùy chọn thêm | Optional

Nâng cấp tải trọng cho TANDEMBOX Loading capacity upgrade for TANDEMBOX							
	 Bộ ray 500mm giảm chấn với tải trọng đặc biệt BLUMOTION runner set 500mm with special loading capacity	579.5001B	9583168			1 bộ set	884.000
Công nghệ nhấn mở đóng giảm chấn TIP-ON BLUMOTION cho TANDEMBOX TIP-ON BLUMOTION for TANDEMBOX							
	 Bộ ray trượt TIP-ON BLUMOTION Runner for TIP-ON BLUMOTION 500mm-30kg	578.5001M	1068114			1 bộ set	734.000
	Bộ L1, 0-20kg L1 set, 0-20kg (bao gồm 2 đầu nối incl. 2 adapters)	T60B3330	7496665			1 bộ set	645.000
	Bộ L3, 15-40kg L3 set, 15-40kg (bao gồm 2 đầu nối incl. 2 adapters)	T60B3530	7175318			1 bộ set	645.000
	Bộ L5, tải trọng 35-65kg (bao gồm 2 đầu nối) hoặc dùng cho ngăn kéo dưới SPACE STEP L5 set, 35-65kg (incl. 2 adapters) or for drawer under SPACE STEP	T60B3560	6340831			1 bộ set	645.000
	Thanh đồng bộ cho TIP-ON BLUMOTION, 1.125mm, cắt theo kích thước Synchronisation linkage 1,125mm, cut-to-size	T60.1125W	2101757			1 bộ set	151.000

Ray hộp TANDEMBOX chiều cao C TANDEMBOX C height						X4	BLUMOTION <small>by Blum</small>
	Diễn giải Description	Mã Blum Blum Article	Mã đặt hàng Order Number			ĐVT Qty	Giá chưa VAT Price w/o VAT
	<ul style="list-style-type: none"> •Chiều cao C với thanh nâng cấp & thành kính C height with gallery rail & glass design: 173mm •Không gian yêu cầu tối thiểu Minimum required space: 192mm •Chiều cao tối đa mặt trước ngăn kéo Front height maximum: 500mm 	X4	2997739	7825386	2230739	1 bộ set (chứa có kính excl. glass)	1.041.000
	 Bộ ray giảm chấn với chiều dài tiêu chuẩn 500mm BLUMOTION runner set with length 500mm	578.5001B	9569390			1 bộ set	734.000
Tổng Total:							1.775.000

Tùy chọn thêm | Optional

Nâng cấp tải trọng cho TANDEMBOX Loading capacity upgrade for TANDEMBOX							
	Bộ ray 500mm giảm chấn với tải trọng đặc biệt BLUMOTION runner set 500mm with special loading capacity	579.5001B	9583168			1 bộ set	884.000

Công nghệ nhấn mở đóng giảm chấn TIP-ON BLUMOTION cho TANDEMBOX TIP-ON BLUMOTION for TANDEMBOX	TIP-ON BLUMOTION <small>by Blum</small>
--	---

	Bộ ray trượt TIP-ON BLUMOTION Runner for TIP-ON BLUMOTION 500mm-30kg	578.5001M	1068114			1 bộ set	734.000
	Bộ L1, 0-20kg L1 set, 0-20kg (bao gồm 2 đầu nối incl. 2 adapters)	T60B3330	7496665			1 bộ set	645.000
	Bộ L3, 15-40kg L3 set, 15-40kg (bao gồm 2 đầu nối incl. 2 adapters)	T60B3530	7175318			1 bộ set	645.000
	Bộ L5, tải trọng 35-65kg (bao gồm 2 đầu nối) hoặc dùng cho ngăn kéo dưới SPACE STEP L5 set, 35-65kg (incl. 2 adapters) or for drawer under SPACE STEP	T60B3560	6340831			1 bộ set	645.000
	Thanh đồng bộ cho TIP-ON BLUMOTION, 1.125mm, cắt theo kích thước Synchronisation linkage 1,125mm, cut-to-size	T60.1125W	2101757			1 bộ set	151.000

Thành thiết kế (bằng kính) | Glass design element

	Kính mờ - cho X4, Y4 Frosted - for X4, Y4	Z37R467C	3964623			1 bộ set	604.000
	Kính trong - cho X4, Y4 Clear - for X4, Y4		7291705			1 bộ set	494.000

Ray hộp TANDEMBOX chiều cao D TANDEMBOX D height						X5	BLUMOTION <small>by Blum</small>
	Diễn giải Description	Mã Blum Blum Article	Mã đặt hàng Order Number			ĐVT Qty	Giá chưa VAT Price w/o VAT
	<ul style="list-style-type: none"> •Chiều cao D với thanh nâng cấp & thành kính D height with gallery rail & glass design: 205mm •Không gian yêu cầu tối thiểu Minimum required space: 224mm •Chiều cao tối đa mặt trước ngăn kéo Front height maximum: 600mm 	X5	6144298	5172985	6798898	1 bộ set (chưa có kính excl. glass)	1.054.000
	 Bộ ray giảm chấn với chiều dài tiêu chuẩn 500mm BLUMOTION runner set with length 500mm	578.5001B	9569390			1 bộ/ set	734.000
Tổng Total:							1.788.000

Tùy chọn thêm | Optional

Nâng cấp tải trọng cho TANDEMBOX Loading capacity upgrade for TANDEMBOX							
	Bộ ray 500mm giảm chấn với tải trọng đặc biệt BLUMOTION runner set 500mm with special loading capacity	579.5001B	9583168			1 bộ set	884.000
Công nghệ nhấn mở đóng giảm chấn TIP-ON BLUMOTION cho TANDEMBOX TIP-ON BLUMOTION for TANDEMBOX							TIP-ON BLUMOTION <small>by Blum</small>
	Bộ ray trượt TIP-ON BLUMOTION Runner for TIP-ON BLUMOTION 500mm-30kg	578.5001M	1068114			1 bộ set	734.000
	Bộ L1, 0-20kg L1 set, 0-20kg (bao gồm 2 đầu nối incl. 2 adapters)	T60B3330	7496665			1 bộ set	645.000
	Bộ L3, 15-40kg L3 set, 15-40kg (bao gồm 2 đầu nối incl. 2 adapters)	T60B3530	7175318			1 bộ set	645.000
	Bộ L5, tải trọng 35-65kg (bao gồm 2 đầu nối) hoặc dùng cho ngăn kéo dưới SPACE STEP L5 set, 35-65kg (incl. 2 adapters) or for drawer under SPACE STEP	T60B3560	6340831			1 bộ set	645.000
	Thanh đồng bộ cho TIP-ON BLUMOTION, 1.125mm, cắt theo kích thước Synchronisation linkage 1,125mm, cut-to-size	T60.1125W	2101757			1 bộ set	151.000
Thành thiết kế (bằng kính) Glass design element							
	Kính mờ - cho X5, Y5 Frosted - for X5, Y5	Z37R467D	1699007			1 bộ set	695.000
	Kính trong - cho X5, Y5 Clear - for X5, Y5		2291585			1 bộ set	586.000

Ray hộp TANDEMBOX chiều cao D TANDEMBOX D height						X6		BLUMOTION <small>by Blum</small>	
Diễn giải Description	Mã Blum Blum Article	Mã đặt hàng Order Number			ĐVT Qty	Giá chưa VAT Price w/o VAT			
	<ul style="list-style-type: none"> •Thành nâng cấp Boxside: 205mm •Không gian yêu cầu tối thiểu Minimum required space: 224mm •Chiều cao tối đa mặt trước ngăn kéo Front height maximum: 600mm 	X6	5904541	1187855	4418688	1 bộ set	1.598.000		
	 Bộ ray giảm chấn với chiều dài tiêu chuẩn 500mm BLUMOTION runner set with length 500mm	578.5001B	9569390			1 bộ set	734.000		
Tổng Total:							2.332.000		

Tùy chọn thêm Optional						
Nâng cấp tải trọng cho TANDEMBOX Loading capacity upgrade for TANDEMBOX						
	Bộ ray 500mm giảm chấn với tải trọng đặc biệt BLUMOTION runner set 500mm with special loading capacity	579.5001B	9583168		1 bộ set	884.000
Công nghệ nhấn mở đóng giảm chấn TIP-ON BLUMOTION cho TANDEMBOX TIP-ON BLUMOTION for TANDEMBOX						
	Bộ ray trượt TIP-ON BLUMOTION Runner for TIP-ON BLUMOTION 500mm-30kg	578.5001M	1068114		1 bộ set	734.000
	Bộ L1, 0-20kg L1 set, 0-20kg (bao gồm 2 đầu nối incl. 2 adapters)	T60B3330	7496665		1 bộ set	645.000
	Bộ L3, 15-40kg L3 set, 15-40kg (bao gồm 2 đầu nối incl. 2 adapters)	T60B3530	7175318		1 bộ set	645.000
	Bộ L5, tải trọng 35-65kg (bao gồm 2 đầu nối) hoặc dùng cho ngăn kéo dưới SPACE STEP L5 set, 35-65kg (incl. 2 adapters) or for drawer under SPACE STEP	T60B3560	6340831		1 bộ set	645.000
	Thanh đồng bộ cho TIP-ON BLUMOTION, 1.125mm, cắt theo kích thước Synchronisation linkage 1,125mm, cut-to-size	T60.1125W	2101757		1 bộ set	151.000

Ray hộp âm TANDEMBOX chiều cao M Inner TANDEMBOX M height						Y1		BLUMOTION <small>by Blum</small>	
	Diễn giải Description	Mã Blum Blum Article	Mã đặt hàng Order Number			ĐVT Qty	Giá chưa VAT Price w/o VAT		
	<ul style="list-style-type: none"> •Chiều cao M M height: 83mm •Không gian yêu cầu tối thiểu Minimum required space: 98,5mm 	Y1	9039717	9263811	3396110	1 bộ set	857.000		
	 Bộ ray giảm chấn với chiều dài tiêu chuẩn 500mm BLUMOTION runner set with length 500mm	578.5001B	9569390			1 bộ set	734.000		
	Mặt trước cho ngăn kéo âm Front piece for drawer 1.036mm (Cắt theo kích thước Cut-to-size)	Z31L1036A	8479020	8479022	8479024	1 cái pc	581.000		
Tổng Total:							2.172.000		

Tùy chọn thêm | Optional

Nâng cấp tải trọng cho TANDEMBOX Loading capacity upgrade for TANDEMBOX										
	Bộ ray 500mm giảm chấn với tải trọng đặc biệt BLUMOTION runner set 500mm with special loading capacity		579.5001B	9583168			1 bộ set	884.000		
Công nghệ nhấn mở đóng giảm chấn TIP-ON BLUMOTION cho TANDEMBOX TIP-ON BLUMOTION for TANDEMBOX TIP-ON BLUMOTION <small>by Blum</small>										
	Bộ ray trượt TIP-ON BLUMOTION Runner for TIP-ON BLUMOTION 500mm-30kg		578.5001M	1068114			1 bộ set	734.000		
	Bộ L1, 0-20kg L1 set, 0-20kg (bao gồm 2 đầu nối incl. 2 adapters)		T60B3330	7496665			1 bộ set	645.000		
	Bộ L3, 15-40kg L3 set, 15-40kg (bao gồm 2 đầu nối incl. 2 adapters)		T60B3530	7175318			1 bộ set	645.000		
	Bộ L5, tải trọng 35-65kg (bao gồm 2 đầu nối) hoặc dùng cho ngăn kéo dưới SPACE STEP L5 set, 35-65kg (incl. 2 adapters) or for drawer under SPACE STEP		T60B3560	6340831			1 bộ set	645.000		
	Thanh đồng bộ cho TIP-ON BLUMOTION, 1.125mm, cắt theo kích thước Synchronisation linkage 1,125mm, cut-to-size		T60.1125W	2101757			1 bộ set	151.000		

Ray hộp âm TANDEMBOX chiều cao C Inner TANDEMBOX C height							Y2	BLUMOTION <small>by Blum</small>
	Diễn giải Description	Mã Blum Blum Article	Mã đặt hàng Order Number			ĐVT Qty	Giá chưa VAT Price w/o VAT	
	<ul style="list-style-type: none"> •Chiều cao C với thanh nâng cấp C height with gallery rail: 173mm •Không gian yêu cầu tối thiểu Minimum required space: 192mm 	Y2	5019703	9132151	1505132	1 bộ set	1.252.000	
	 Bộ ray giảm chấn với chiều dài tiêu chuẩn 500mm BLUMOTION runner set with length 500mm	578.5001B	9569390			1 bộ set	734.000	
Thanh nâng cấp Cross gallery Mặt trước Front piece 	Mặt trước cho ngăn kéo âm Front piece for drawer 1.036mm (Cắt theo kích thước Cut-to-size)	Z31L1036A	8479020	8479022	8479024	1 cái pc	581.000	
	Thanh nâng cấp mặt trước Cross gallery 1.046mm (Cắt theo kích thước Cut-to-size)	ZRG.1046Z	8473390	8473392	8473394	1 cái pc	273.000	
Tổng Total:							2.840.000	

Tùy chọn thêm | Optional

Nâng cấp tải trọng cho TANDEMBOX Loading capacity upgrade for TANDEMBOX							
	 Bộ ray 500mm giảm chấn với tải trọng đặc biệt BLUMOTION runner set 500mm with special loading capacity	579.5001B	9583168			1 bộ set	884.000
Công nghệ nhấn mở đóng giảm chấn TIP-ON BLUMOTION cho TANDEMBOX TIP-ON BLUMOTION for TANDEMBOX							TIP-ON BLUMOTION <small>by Blum</small>
	 Bộ ray trượt TIP-ON BLUMOTION Runner for TIP-ON BLUMOTION 500mm-30kg	578.5001M	1068114			1 bộ set	734.000
	Bộ L1, 0-20kg L1 set, 0-20kg (bao gồm 2 đầu nối incl. 2 adapters)	T60B3330	7496665			1 bộ set	645.000
	Bộ L3, 15-40kg L3 set, 15-40kg (bao gồm 2 đầu nối incl. 2 adapters)	T60B3530	7175318			1 bộ set	645.000
	Bộ L5, tải trọng 35-65kg (bao gồm 2 đầu nối) hoặc dùng cho ngăn kéo dưới SPACE STEP L5 set, 35-65kg (incl. 2 adapters) or for drawer under SPACE STEP	T60B3560	6340831			1 bộ set	645.000
	Thanh đồng bộ cho TIP-ON BLUMOTION, 1.125mm, cắt theo kích thước Synchronisation linkage 1,125mm, cut-to-size	T60.1125W	2101757			1 bộ set	151.000

Ray hộp âm TANDEMBOX chiều cao D Inner TANDEMBOX D height						Y3	BLUMOTION <small>by Blum</small>
	Diễn giải Description	Mã Blum Blum Article	Mã đặt hàng Order Number			ĐVT Qty	Giá chưa VAT Price w/o VAT
	<ul style="list-style-type: none"> •Chiều cao D với thanh nâng cấp D height with gallery rail: 205mm •Không gian yêu cầu tối thiểu Minimum required space: 224mm 	Y3	2641391	3154363	2127594	1 bộ set	1.264.000
	 Bộ ray giảm chấn với chiều dài tiêu chuẩn 500mm BLUMOTION runner set with length 500mm	578.5001B	9569390			1 bộ set	734.000
 Thanh nâng cấp Cross gallery Mặt trước Front piece	Mặt trước cho ngăn kéo âm Front piece for drawer 1.036mm (Cắt theo kích thước Cut-to-size)	Z31L1036A	8479020	8479022	8479024	1 cái pc	581.000
	Thanh nâng cấp mặt trước Cross gallery 1.046mm (Cắt theo kích thước Cut-to-size)	ZRG.1046Z	8473390	8473392	8473394	1 cái pc	273.000
Tổng Total:							2.852.000



Tùy chọn thêm | Optional

Nâng cấp tải trọng cho TANDEMBOX Loading capacity upgrade for TANDEMBOX							
	 Bộ ray 500mm giảm chấn với tải trọng đặc biệt BLUMOTION runner set 500mm with special loading capacity	579.5001B	9583168			1 bộ set	884.000
Công nghệ nhấn mở đóng giảm chấn TIP-ON BLUMOTION cho TANDEMBOX TIP-ON BLUMOTION for TANDEMBOX TIP-ON BLUMOTION <small>by Blum</small>							
	 Bộ ray trượt TIP-ON BLUMOTION Runner for TIP-ON BLUMOTION 500mm-30kg	578.5001M	1068114			1 bộ set	734.000
	Bộ L1, 0-20kg L1 set, 0-20kg (bao gồm 2 đầu nối incl. 2 adapters)	T60B3330	7496665			1 bộ set	645.000
	Bộ L3, 15-40kg L3 set, 15-40kg (bao gồm 2 đầu nối incl. 2 adapters)	T60B3530	7175318			1 bộ set	645.000
	Bộ L5, tải trọng 35-65kg (bao gồm 2 đầu nối) hoặc dùng cho ngăn kéo dưới SPACE STEP L5 set, 35-65kg (incl. 2 adapters) or for drawer under SPACE STEP	T60B3560	6340831			1 bộ set	645.000
	Thanh đồng bộ cho TIP-ON BLUMOTION, 1.125mm, cắt theo kích thước Synchronisation linkage 1,125mm, cut-to-size	T60.1125W	2101757			1 bộ set	151.000



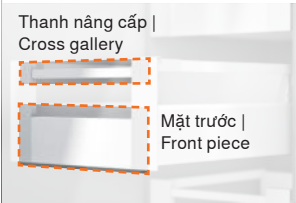

Ray hộp âm TANDEMBOX chiều cao C Inner TANDEMBOX C height		Mã đặt hàng Order Number			ĐVT Qty	Giá chưa VAT Price w/o VAT	
Diễn giải Description	Mã Blum Blum Article						
		<ul style="list-style-type: none"> •Chiều cao C với thanh nâng cấp & thành kính C height with gallery rail & glass design: 173mm •Không gian yêu cầu tối thiểu Minimum required space: 192mm 	Y4	8830111	1538232	6752652	1 bộ set (chưa có kính excl. glass)
Bộ ray giảm chấn với chiều dài tiêu chuẩn 500mm BLUMOTION runner set with length 500mm	578.5001B		9569390			1 bộ set	734.000
Thanh nâng cấp Cross gallery 	Mặt trước cho ngăn kéo âm Front piece for drawer 1.036mm (Cắt theo kích thước Cut-to-size)	Z31L1036A	8479020	8479022	8479024	1 cái pc	581.000
Mặt trước Front piece	Thanh nâng cấp mặt trước Cross gallery 1.046mm (Cắt theo kích thước Cut-to-size)	ZRG.1046Z	8473390	8473392	8473394	1 cái pc	273.000
Tổng Total:						2.927.000	

Tùy chọn thêm | Optional

Nâng cấp tải trọng cho TANDEMBOX Loading capacity upgrade for TANDEMBOX							
Bộ ray 500mm giảm chấn với tải trọng đặc biệt BLUMOTION runner set 500mm with special loading capacity	579.5001B	9583168			1 bộ set	884.000	
Công nghệ nhấn mở đóng giảm chấn TIP-ON BLUMOTION cho TANDEMBOX TIP-ON BLUMOTION for TANDEMBOX						TIP-ON BLUMOTION by Blum	
Bộ ray trượt TIP-ON BLUMOTION Runner for TIP-ON BLUMOTION 500mm-30kg	578.5001M	1068114			1 bộ set	734.000	
	Bộ L1, 0-20kg L1 set, 0-20kg (bao gồm 2 đầu nối incl. 2 adapters)	T60B3330	7496665			1 bộ set	645.000
	Bộ L3, 15-40kg L3 set, 15-40kg (bao gồm 2 đầu nối incl. 2 adapters)	T60B3530	7175318			1 bộ set	645.000
	Bộ L5, tải trọng 35-65kg (bao gồm 2 đầu nối) hoặc dùng cho ngăn kéo dưới SPACE STEP L5 set, 35-65kg (incl. 2 adapters) or for drawer under SPACE STEP	T60B3560	6340831			1 bộ set	645.000
Thanh đồng bộ cho TIP-ON BLUMOTION, 1.125mm, cắt theo kích thước Synchronisation linkage 1,125mm, cut-to-size	T60.1125W	2101757			1 bộ set	151.000	
Thành thiết kế (bằng kính) Glass design element							
	Kính mờ - cho X4, Y4 Frosted - for X4, Y4	Z37R467C	3964623			1 bộ set	604.000
	Kính trong - cho X4, Y4 Clear - for X4, Y4		7291705			1 bộ set	494.000

Ray hộp âm TANDEMBOX chiều cao D Inner TANDEMBOX D height						Y5	BLUMOTION <small>by Blum</small>
Diễn giải Description	Mã Blum Blum Article	Mã đặt hàng Order Number			ĐVT Qty	Giá chưa VAT Price w/o VAT	
 <ul style="list-style-type: none"> •Chiều cao D với thanh nâng cấp & thành kính D height with gallery rail & glass design: 205mm •Không gian yêu cầu tối thiểu Minimum required space: 224mm 	Y5	6692850	1966192	8912416	1 bộ set (chưa có kính excl. glass)	1.348.000	
	 Bộ ray giảm chấn với chiều dài tiêu chuẩn 500mm BLUMOTION runner set with length 500mm	578.5001B	9569390			1 bộ set	734.000
 Thanh nâng cấp Cross gallery Mặt trước Front piece	Mặt trước cho ngăn kéo âm Front piece for drawer 1.036mm (Cắt theo kích thước Cut-to-size)	Z31L1036A	8479020	8479022	8479024	1 cái pc	581.000
	Thanh nâng cấp mặt trước Cross gallery 1.046mm (Cắt theo kích thước Cut-to-size)	ZRG.1046Z	8473390	8473392	8473394	1 cái pc	273.000
Tổng Total:						2.936.000	

Tùy chọn thêm | Optional

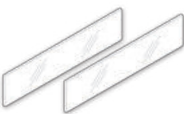
Nâng cấp tải trọng cho TANDEMBOX Loading capacity upgrade for TANDEMBOX							
 Bộ ray 500mm giảm chấn với tải trọng đặc biệt BLUMOTION runner set 500mm with special loading capacity	579.5001B	9583168			1 bộ set	884.000	
Công nghệ nhấn mở đóng giảm chấn TIP-ON BLUMOTION cho TANDEMBOX TIP-ON BLUMOTION for TANDEMBOX						TIP-ON BLUMOTION <small>by Blum</small>	
 Bộ ray trượt TIP-ON BLUMOTION Runner for TIP-ON BLUMOTION 500mm-30kg	578.5001M	1068114			1 bộ set	734.000	
	Bộ L1, 0-20kg L1 set, 0-20kg (bao gồm 2 đầu nối incl. 2 adapters)	T60B3330	7496665			1 bộ set	645.000
	Bộ L3, 15-40kg L3 set, 15-40kg (bao gồm 2 đầu nối incl. 2 adapters)	T60B3530	7175318			1 bộ set	645.000
	Bộ L5, tải trọng 35-65kg (bao gồm 2 đầu nối) hoặc dùng cho ngăn kéo dưới SPACE STEP L5 set, 35-65kg (incl. 2 adapters) or for drawer under SPACE STEP	T60B3560	6340831			1 bộ set	645.000
 Thanh đồng bộ cho TIP-ON BLUMOTION, 1.125mm, cắt theo kích thước Synchronisation linkage 1,125mm, cut-to-size	T60.1125W	2101757			1 bộ set	151.000	
Thành thiết kế (bằng kính) Glass design element							
	Kính mờ - cho X5, Y5 Frosted - for X5, Y5	Z37R467D	1699007			1 bộ set	695.000
	Kính trong - cho X5, Y5 Clear - for X5, Y5		2291585			1 bộ set	586.000

Ray hộp âm TANDEMBOX chiều cao D Inner TANDEMBOX D height		Mã đặt hàng Order Number				ĐVT Qty	Giá chưa VAT Price w/o VAT
Diễn giải Description	Mã Blum Blum Article						
		<p>•Thành nâng cấp Boxside: 205mm •Không gian yêu cầu tối thiểu Minimum required space: 224mm</p>	Y6	1254164	7022423	5135404	1 bộ set
<p>Bộ ray giảm chấn với chiều dài tiêu chuẩn 500mm BLUMOTION runner set with length 500mm</p>	578.5001B		9569390			1 bộ set	734.000
<p>Thanh nâng cấp Cross gallery</p> <p>Mặt trước Front piece</p>	Z31L1036A		8479020	8479022	8479024	1 cái pc	581.000
<p>Thanh nâng cấp mặt trước Cross gallery 1.046mm (Cắt theo kích thước Cut-to-size)</p>	ZRG.1046Z		8473390	8473392	8473394	1 cái pc	273.000
Tổng Total:							3.839.000

Tùy chọn thêm | Optional

Nâng cấp tải trọng cho TANDEMBOX Loading capacity upgrade for TANDEMBOX							
	<p>Bộ ray 500mm giảm chấn với tải trọng đặc biệt BLUMOTION runner set 500mm with special loading capacity</p>	579.5001B	9583168			1 bộ set	884.000
Công nghệ nhấn mở đóng giảm chấn TIP-ON BLUMOTION cho TANDEMBOX TIP-ON BLUMOTION for TANDEMBOX							
	<p>Bộ ray trượt TIP-ON BLUMOTION Runner for TIP-ON BLUMOTION 500mm-30kg</p>	578.5001M	1068114			1 bộ set	734.000
	<p>Bộ L1, 0-20kg L1 set, 0-20kg (bao gồm 2 đầu nối incl. 2 adapters)</p>	T60B3330	7496665			1 bộ set	645.000
	<p>Bộ L3, 15-40kg L3 set, 15-40kg (bao gồm 2 đầu nối incl. 2 adapters)</p>	T60B3530	7175318			1 bộ set	645.000
	<p>Bộ L5, tải trọng 35-65kg (bao gồm 2 đầu nối) hoặc dùng cho ngăn kéo dưới SPACE STEP L5 set, 35-65kg (incl. 2 adapters) or for drawer under SPACE STEP</p>	T60B3560	6340831			1 bộ set	645.000
	<p>Thanh đồng bộ cho TIP-ON BLUMOTION, 1.125mm, cắt theo kích thước Synchronisation linkage 1,125mm, cut-to-size</p>	T60.1125W	2101757			1 bộ set	151.000



LEGRABOX

Màu sắc | Colour:

- Xám đậm mờ | Orion grey matt
- Trắng mờ | Silk white matt





blum

Ray hộp LEGRABOX chiều cao M LEGRABOX M height						M	BLUMOTION <small>by Blum</small>
	Diễn giải Description	Mã Blum Blum Article	Mã đặt hàng Order Number		ĐVT Qty	Giá chưa VAT Price w/o VAT	
	<ul style="list-style-type: none"> •Chiều cao M M height: 90,5mm •Không gian yêu cầu tối thiểu Minimum required space: 106mm •Chiều cao tối đa mặt trước ngăn kéo Front height maximum: 300mm 	Legrabox M	4398816	5721353	1 bộ set	770.000	
	 Bộ ray giảm chấn với chiều dài tiêu chuẩn 500mm BLUMOTION runner set with length 500mm	750.5001S	8801456		1 bộ set	1.012.000	
Tổng Total:						1.782.000	

Tùy chọn thêm Optional						
Nâng cấp tải trọng cho LEGRABOX Loading capacity upgrade for LEGRABOX						
	 Bộ ray 500mm giảm chấn với tải trọng đặc biệt BLUMOTION runner set 500mm with special loading capacity	753.5001S	5803413		1 bộ set	1.238.000
Công nghệ nhấn mở đóng giảm chấn TIP-ON BLUMOTION cho LEGRABOX TIP-ON BLUMOTION for LEGRABOX						TIP-ON BLUMOTION <small>by Blum</small>
	Bộ L1, 0-20kg, L1 set, 0-20kg (bao gồm 2 đầu nối incl. 2 adapters)	T60L7340	2368890		1 bộ set	645.000
	Bộ L3, 15-40kg L3 set for 15-40kg (bao gồm 2 đầu nối incl. 2 adapters)	T60L7540	1286932		1 bộ set	645.000
	Bộ L5, 35-70kg, cho ray LEGRABOX 70kg, hoặc ngăn kéo dưới SPACE STEP L5 set, 35-70kg, for LEGRABOX runner 70kg, or for drawer under SPACE STEP (bao gồm 2 đầu nối incl. 2 adapters)	T60L7570	6335560		1 bộ set	645.000
	Thanh đồng bộ cho TIP-ON BLUMOTION, 1.125mm, cắt theo kích thước Synchronisation linkage 1,125mm, cut-to-size	T60.1125W	2101757		1 cái pc	151.000
Khớp nối trước EXPANDO T cho cánh mỏng từ 8-14mm Front fixing bracket EXPANDO T for thin fronts from 8-14mm						
	Sử dụng cho ngăn kéo LEGRABOX M có mặt trước mỏng từ 8-14mm, cần 2 cái cho mỗi ngăn kéo For thin fronts from 8-14mm with LEGRABOX M height drawer sides, 1 drawer requires 2 pcs	ZF7M70T2	1598535		1 cái pc	168.000

Ray hộp LEGRABOX chiều cao C LEGRABOX C height						C	BLUMOTION <small>by Blum</small>
	Diễn giải Description	Mã Blum Blum Article	Mã đặt hàng Order Number		ĐVT Qty	Giá chưa VAT Price w/o VAT	
	<ul style="list-style-type: none"> •Chiều cao C C height: 177mm •Không gian yêu cầu tối thiểu Minimum required space: 193mm •Chiều cao tối đa mặt trước ngăn kéo Front height maximum: 600mm 	Legrabox C	2633078	1465484	1 bộ set	1.290.000	
	 Bộ ray giảm chấn với chiều dài tiêu chuẩn 500mm BLUMOTION runner set with length 500mm	750.5001S	8801456		1 bộ set	1.012.000	
Tổng Total:						2.302.000	

Tùy chọn thêm | Optional

Nâng cấp tải trọng cho LEGRABOX | Loading capacity upgrade for LEGRABOX

	Bộ ray 500mm giảm chấn với tải trọng đặc biệt BLUMOTION runner set 500mm with special loading capacity	753.5001S	5803413	1 bộ set	1.238.000
--	--	-----------	---------	------------	-----------

Công nghệ nhấn mở đóng giảm chấn TIP-ON BLUMOTION cho LEGRABOX | TIP-ON BLUMOTION for LEGRABOX

						TIP-ON BLUMOTION <small>by Blum</small>
	Bộ L1, 0-20kg, L1 set, 0-20kg (bao gồm 2 đầu nối incl. 2 adapters)	T60L7340	2368890	1 bộ set	645.000	
	Bộ L3, 15-40kg L3 set for 15-40kg (bao gồm 2 đầu nối incl. 2 adapters)	T60L7540	1286932	1 bộ set	645.000	
	Bộ L5, 35-70kg, cho ray LEGRABOX 70kg, hoặc ngăn kéo dưới SPACE STEP L5 set, 35-70kg, for LEGRABOX runner 70kg, or for drawer under SPACE STEP (bao gồm 2 đầu nối incl. 2 adapters)	T60L7570	6335560	1 bộ set	645.000	
	Thanh đồng bộ cho TIP-ON BLUMOTION, 1.125mm, cắt theo kích thước Synchronisation linkage 1,125mm, cut-to-size	T60.1125W	2101757	1 cái pc	151.000	

Khớp nối trước EXPANDO T cho cánh mỏng từ 8-14mm | Front fixing bracket EXPANDO T for thin fronts from 8-14mm

	Sử dụng cho ngăn kéo LEGRABOX C có mặt trước mỏng từ 8-14mm, cần 2 cái cho mỗi ngăn kéo For thin fronts from 8-14mm with LEGRABOX C height drawer sides, 1 drawer requires 2 pcs	ZF7C70T2	8848970	1 cái pc	261.000
--	--	----------	---------	------------	---------

Ray hộp LEGRABOX chiều cao F LEGRABOX F height						F	BLUMOTION <small>by Blum</small>
	Diễn giải Description	Mã Blum Blum Article	Mã đặt hàng Order Number		ĐVT Qty	Giá chưa VAT Price w/o VAT	
	<ul style="list-style-type: none"> •Chiều cao F F height: 241mm •Không gian yêu cầu tối thiểu Minimum required space: 257mm •Chiều cao tối đa mặt trước ngăn kéo Front height maximum: 800mm 	Legrabox F	8681353	1471608	1 bộ set	2.244.000	
	 Bộ ray giảm chấn với chiều dài tiêu chuẩn 500mm BLUMOTION runner set with length 500mm	750.5001S	8801456		1 bộ set	1.012.000	
Tổng Total:						3.256.000	

Tùy chọn thêm | Optional
Nâng cấp tải trọng cho LEGRABOX | Loading capacity upgrade for LEGRABOX

	Bộ ray 500mm giảm chấn với tải trọng đặc biệt BLUMOTION runner set 500mm with special loading capacity	753.5001S	5803413	1 bộ set	1.238.000
--	--	-----------	---------	------------	-----------

Công nghệ nhấn mở đóng giảm chấn TIP-ON BLUMOTION cho LEGRABOX | TIP-ON BLUMOTION for LEGRABOX
TIP-ON BLUMOTION
by Blum

	Bộ L1, 0-20kg, L1 set, 0-20kg (bao gồm 2 đầu nối incl. 2 adapters)	T60L7340	2368890	1 bộ set	645.000
	Bộ L3, 15-40kg L3 set for 15-40kg (bao gồm 2 đầu nối incl. 2 adapters)	T60L7540	1286932	1 bộ set	645.000
	Bộ L5, 35-70kg, cho ray LEGRABOX 70kg, hoặc ngăn kéo dưới SPACE STEP L5 set, 35-70kg, for LEGRABOX runner 70kg, or for drawer under SPACE STEP (bao gồm 2 đầu nối incl. 2 adapters)	T60L7570	6335560	1 bộ set	645.000
	Thanh đồng bộ cho TIP-ON BLUMOTION, 1.125mm, cắt theo kích thước Synchronisation linkage 1,125mm, cut-to-size	T60.1125W	2101757	1 cái pc	151.000

Ray hộp âm LEGRABOX chiều cao M Inner LEGRABOX M height						IM	BLUMOTION <small>by Blum</small>
Diễn giải Description	Mã Blum Blum Article	Mã đặt hàng Order Number		ĐVT Qty	Giá chưa VAT Price w/o VAT		
	<ul style="list-style-type: none"> •Chiều cao M M height: 90,5mm •Không gian yêu cầu tối thiểu Minimum required space: 104mm 	Legrabox IM	2354413	1241681	1 bộ set	1.140.000	
	<p>Bộ ray giảm chấn với chiều dài tiêu chuẩn 500mm BLUMOTION runner set with length 500mm</p>	750.5001S	8801456		1 bộ set	1.012.000	
	Mặt trước Front piece 1.043mm (Cắt theo kích thước Cut-to-size)	ZV7.1043C01	5897587	7731476	1 cái pc	629.000	
Tổng Total:						2.781.000	

Tùy chọn thêm Optional						
Nâng cấp tải trọng cho LEGRABOX Loading capacity upgrade for LEGRABOX						
	<p>Bộ ray 500mm giảm chấn với tải trọng đặc biệt BLUMOTION runner set 500mm with special loading capacity</p>	753.5001S	5803413		1 bộ set	1.238.000
	Công nghệ nhấn mở đóng giảm chấn TIP-ON BLUMOTION cho LEGRABOX TIP-ON BLUMOTION for LEGRABOX					
	Bộ L1, 0-20kg, L1 set, 0-20kg (bao gồm 2 đầu nối incl. 2 adapters)	T60L7340	2368890		1 bộ set	645.000
	Bộ L3, 15-40kg L3 set for 15-40kg (bao gồm 2 đầu nối incl. 2 adapters)	T60L7540	1286932		1 bộ set	645.000
	Bộ L5, 35-70kg, cho ray LEGRABOX 70kg, hoặc ngăn kéo dưới SPACE STEP L5 set, 35-70kg, for LEGRABOX runner 70kg, or for drawer under SPACE STEP (bao gồm 2 đầu nối incl. 2 adapters)	T60L7570	6335560		1 bộ set	645.000
	Thanh đồng bộ cho TIP-ON BLUMOTION, 1.125mm, cắt theo kích thước Synchronisation linkage 1,125mm, cut-to-size	T60.1125W	2101757		1 cái pc	151.000

Ray hộp âm LEGRABOX chiều cao C Inner LEGRABOX C height						IC		BLUMOTION <small>by blum</small>	
	Diễn giải Description	Mã Blum Blum Article	Mã đặt hàng Order Number		ĐVT Qty	Giá chưa VAT Price w/o VAT			
	<ul style="list-style-type: none"> •Chiều cao C C height: 177mm •Không gian yêu cầu tối thiểu Minimum required space: 193mm 	Legrabox IC	3622144	7369425	1 bộ set	1.845.000			
	 Bộ ray giảm chấn với chiều dài tiêu chuẩn 500mm BLUMOTION runner set with length 500mm	750.5001S	8801456		1 bộ set	1.012.000			
	Thanh nâng cấp Cross gallery	Thanh nâng cấp Cross gallery 1.080mm (Cắt theo kích thước Cut-to-size)	ZR7.1080U	3359148	7053143	1 cái pc	235.000		
	Mặt trước Front piece	Mặt trước Front piece 1.043mm (Cắt theo kích thước Cut-to-size)	ZV7.1043C01	5897587	7731476	1 cái pc	629.000		
Tổng Total:						3.721.000			

Tùy chọn thêm | Optional

Nâng cấp tải trọng cho LEGRABOX Loading capacity upgrade for LEGRABOX						
	 Bộ ray 500mm giảm chấn với tải trọng đặc biệt BLUMOTION runner set 500mm with special loading capacity	753.5001S	5803413		1 bộ set	1.238.000
Công nghệ nhấn mở đóng giảm chấn TIP-ON BLUMOTION cho LEGRABOX TIP-ON BLUMOTION for LEGRABOX						
	Bộ L1, 0-20kg, L1 set, 0-20kg (bao gồm 2 đầu nối incl. 2 adapters)	T60L7340	2368890		1 bộ set	645.000
	Bộ L3, 15-40kg L3 set for 15-40kg (bao gồm 2 đầu nối incl. 2 adapters)	T60L7540	1286932		1 bộ set	645.000
	Bộ L5, 35-70kg, cho ray LEGRABOX 70kg, hoặc ngăn kéo dưới SPACE STEP L5 set, 35-70kg, for LEGRABOX runner 70kg, or for drawer under SPACE STEP (bao gồm 2 đầu nối incl. 2 adapters)	T60L7570	6335560		1 bộ set	645.000
	Thanh đồng bộ cho TIP-ON BLUMOTION, 1.125mm, cắt theo kích thước Synchronisation linkage 1,125mm, cut-to-size	T60.1125W	2101757		1 cái pc	151.000



Ray hộp có thiết kế đặc biệt
Special drawer applications



Ngăn kéo góc SPACE CORNER - TANDEMBOX (chiều rộng 300 - 600mm cho 1 mặt cánh) |
Drawer side for standard TANDEMBOX (width for each front side 300 - 600mm)

BLUMOTION
by blum

	Diễn giải Description	Mã Blum Blum Article	Mã đặt hàng Order Number		ĐVT Qty	Giá chưa VAT Price w/o VAT
	Thành hộp Drawer side Thành hộp chiều cao M M height 83mm, chiều sâu depth 650mm. Chiều cao yêu cầu tối thiểu Height requirement 98,5mm	SPACE CORNER X1	3834919	4598906	1 bộ set	1.441.000
	50kg Bộ ray giảm chấn với chiều dài tiêu chuẩn 650mm BLUMOTION runner set with length 650mm	579.6501B	6822139		1 bộ set	1.016.000
Tổng Total:						2.457.000

Ngăn kéo góc SPACE CORNER - TANDEMBOX (chiều rộng 300 - 600mm cho 1 mặt cánh) |
Drawer side for standard TANDEMBOX (width for each front side 300 - 600mm)

**TIP-ON
BLUMOTION**
by blum

	Diễn giải Description	Mã Blum Blum Article	Mã đặt hàng Order Number		ĐVT Qty	Giá chưa VAT Price w/o VAT
	Thành hộp Drawer side Thành hộp chiều cao D D height 205mm, chiều sâu depth 650mm. Chiều cao yêu cầu tối thiểu Height requirement 224mm	SPACE CORNER X6	8557208	8213569	1 bộ set	2.722.000
	50kg Bộ ray giảm chấn với chiều dài tiêu chuẩn 650mm BLUMOTION runner set with length 650mm	579.6501B	6822139		1 bộ set	1.016.000
Tổng Total:						3.738.000



SPACE TWIN TANDEMBOX - Chiều rộng | width 200 - 300mm

	Diễn giải Description	Mã Blum Blum Article	Mã đặt hàng Order Number			ĐVT Qty	Giá chưa VAT Price w/o VAT
	Thành ngăn kéo trên X1 - CHIỀU CAO M Drawer sides for top drawer X1 - M height	SPACE TWIN TANDEMBOX	8919182	4279786	3211728	1 bộ set	763.000
	Thành ngăn kéo dưới X3 - CHIỀU CAO D Drawer sides for bottom drawer X3 - D height		6891402	4981613	7837483	1 bộ set	1.015.000
	Bộ ray giảm chấn với chiều dài tiêu chuẩn 500mm BLUMOTION runner set with length 500mm	578.5001B	9569390			1 bộ set	734.000
Tổng Total:							2.512.000

SPACE TWIN LEGRABOX - chiều rộng | width 200-300mm

	Diễn giải Description	Mã Blum Blum Article			ĐVT Qty	Giá chưa VAT Price w/o VAT	
	Thành ngăn kéo trên LEGRABOX M Drawer sides for top drawer M height	SPACE TWIN LEGRABOX	4398816	5721353	1 bộ set	770.000	
	Thành ngăn kéo dưới LEGRABOX C Drawer sides for bottom drawer C height		2633078	1465484	1 bộ set	1.290.000	
	Bộ ray giảm chấn với chiều dài tiêu chuẩn 500mm BLUMOTION runner set with length 500mm	750.5001S	8801456			1 cặp pair	1.012.000
Tổng Total:							3.072.000



Ngăn kéo dưới chậu rửa TANDEMBOX | Sink drawer TANDEMBOX

BLUMOTION
by Blum

	Diễn giải Description	Mã Blum Blum Article	Mã đặt hàng Order Number		ĐVT Qty	Giá chưa VAT Price w/o VAT
	Thành ngăn kéo TANDEMBOX chiều cao X6 TANDEMBOX X6-height drawer sides	Sink drawer TANDEMBOX	3419572	7250307	1 bộ set	3.120.000
	Bộ ray giảm chấn với chiều dài tiêu chuẩn 500mm BLUMOTION runner set with length 500mm	578.5001B	9569390		1 bộ set	734.000
Tổng Total:						3.854.000



Ngăn kéo dưới chậu rửa LEGRABOX | Sink drawer LEGRABOX

BLUMOTION
by blum

	Diễn giải Description	Mã Blum Blum Article	Mã đặt hàng Order Number		ĐVT Qty	Giá chưa VAT Price w/o VAT
	Thành ngăn kéo LEGRABOX chiều cao C, cần đặt 2 bộ LEGRABOX C-height drawer sides, 2 sets are required	Sink drawer LEGRABOX	2633078 (x2 sets)	1465484 (x2 sets)	2 bộ sets	2.580.000
	Bộ ray giảm chấn với chiều dài tiêu chuẩn 500mm BLUMOTION runner set with length 500mm	750.5001S	8801456		1 bộ set	1.012.000
Tổng Total:						3.592.000



SPACE TOWER TANDEMBOX - Chiều rộng Width 300 - 1.200mm						BLUMOTION <small>by Blum</small>
	Mã Blum Blum Article	Màu sắc Colour	Mã đặt hàng Order Number	Diễn giải Description	ĐVT Qty	Giá chưa VAT Price w/o VAT
	SPACE TOWER TANDEMBOX Y3		3655444	Bao gồm: 1 bộ Y1, 4 bộ Y3 và thành mặt trước, 5 cặp ray TANDEMBOX 30kg, 4 bộ bản lề 155° Including: 1 Y1 set, 4 Y3 sets & front pieces, 5 pairs of TANDEMBOX runner of 30kg, 4 hinge sets 155°	1 bộ set	14.532.000
			6600253		1 bộ set	14.544.000
	SPACE TOWER TANDEMBOX Y6		5194287	Bao gồm: 1 bộ Y1, 4 bộ Y6 và thành mặt trước, 5 cặp ray TANDEMBOX 30kg, 4 bộ bản lề 155° Including: 1 Y1 set, 4 Y6 sets & front pieces, 5 pairs of TANDEMBOX runner of 30kg, 4 hinge sets 155°	1 bộ set	18.480.000
			1347672		1 bộ set	18.492.000
SPACE TOWER LEGRABOX - Chiều rộng Width 300 - 1.200mm						BLUMOTION <small>by Blum</small>
	SPACE TOWER LEGRABOX		6038269	Bao gồm: 1 bộ IM, 4 bộ IC và thành mặt trước, 5 cặp ray LEGRABOX 40kg, 4 bộ bản lề 155° Including: 1 IM set, 4 IC set and front pieces, 5 pairs LEGRABOX runner of 40kg, 4 hinge sets 155°	1 bộ set	18.629.000
			5504313		1 bộ set	18.629.000

Mới | New



Khi đặt mua 1 bộ SPACE STEP cần có những mã sau |

To order a SPACE STEP set, we need following order numbers:

- 1 bộ thành SPACE STEP với 2 lựa chọn chiều dài ray | 1 SPACE STEP set with 2 length options: NL=410 hoặc | or NL=460
- Thanh ngang chịu lực | Bearing cross profile

- SPACE STEP có thể kết hợp với ray hộp LEGRABOX, TANDEMBOX, hoặc ray trượt MOVENTO, đi kèm ứng dụng công nghệ nhấn mở SERVO-DRIVE hoặc TIP-ON BLUMOTION. | SPACE STEP can combine with box systems such as LEGRABOX, TANDEMBOX or MOVENTO runner, SERVO-DRIVE and TIP-ON BLUMOTION are suitable motion technologies.
- Giá bộ SPACE STEP chưa bao gồm các công nghệ kết hợp. | Price is not included motion technologies.

SPACE STEP NL = 410mm					
	Mã Blum Blum Article	Mã đặt hàng Order Number	Diễn giải Description	ĐVT Qty	Giá chưa VAT Price w/o VAT
	Z95.4100	1282669	Bộ SPACE STEP SPACE STEP set, NL=410mm	1 bộ set	3.411.000
	Z95Q1040A	4477561	Thanh ngang chịu lực Bearing cross profile	1 cái pc	687.000
Tổng Total:					4.098.000

SPACE STEP NL = 460mm					
	Mã Blum Blum Article	Mã đặt hàng Order Number	Diễn giải Description	ĐVT Qty	Giá chưa VAT Price w/o VAT
	Z95.4600	5993665	Bộ SPACE STEP, NL=460mm	1 bộ set	3.421.000
	Z95Q1040A	4477561	Thanh ngang chịu lực Bearing cross profile	1 cái pc	687.000
Tổng Total:					4.108.000

Tùy chọn thêm | Optional

	Mã Blum Blum Article	Mã đặt hàng Order Number	Diễn giải Description	ĐVT Qty	Giá chưa VAT Price w/o VAT
	Z95D4100	5852773	Thanh chêm cho SPACE STEP (Mỗi bộ cần 2 thanh hoặc có thể làm bằng gỗ) Distance spacer for SPACE STEP (Each set requires 2 pcs, or make it yourselves by wood)	1 cái pc	223.000

SERVO-DRIVE cho ngăn kéo

SERVO-DRIVE for drawers

Giải pháp lí tưởng cho đồ nội thất không tay nắm. Ngăn kéo nặng hay thành hộp cao sẽ tự động mở ra không mất sức chỉ với một cái chạm nhẹ vào mặt trước nhờ hệ thống hỗ trợ mở bằng điện của Blum - **SERVO-DRIVE**.

Ideal solution for handle-less fronts. With electrical support system - **SERVO-DRIVE**, heavy drawers or high fronts open themselves effortlessly and close softly at your fingertips.

Khi đặt mua **SERVO-DRIVE** cho ngăn kéo cần có những mã sau | To order a **SERVO-DRIVE** for drawers, we need following order numbers:





Tiêu chuẩn | Standard :



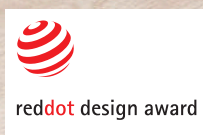

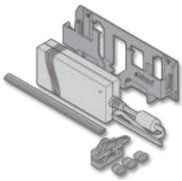

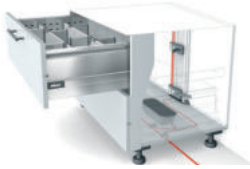
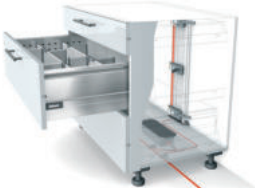
- Bộ phụ kiện điện cơ bản | Basic set
- **SERVO-DRIVE** cho ngăn kéo | **SERVO-DRIVE** for drawers
- Thanh nhôm cho bộ đẩy điện | **SERVO-DRIVE** bracket profile vertical

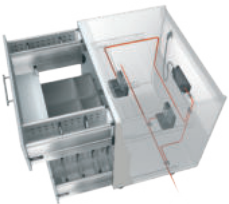
Tùy chọn thêm | Optional:

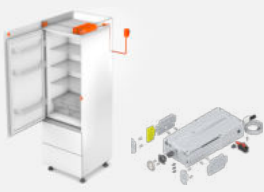
- Bộ dây điện dài 6m | Cable set - 6 meters (tùy theo nhu cầu sử dụng | depend on usage needs)

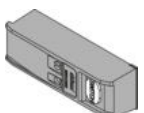

	Mã Blum Blum Article	Mã đặt hàng Order Number	Diễn giải Description	ĐVT Qty	Giá chưa VAT Price w/o VAT
Bộ phụ kiện điện cơ bản Basic set					
	Basic Set	4020465	Bộ phụ kiện điện cơ bản (Mỗi nhà bếp cần MỘT bộ phụ kiện này) Basic set for electrical opening support (The Basic Set is required for ONE kitchen)	1 bộ set	5.751.000
Hộp SERVO-DRIVE uno (không cần bộ điện cơ bản) SERVO-DRIVE uno set (Basic set is not required)					
	SERVO-DRIVE uno	7654971	Bộ điện cho 1 ngăn kéo Electrical opening support set for 1 drawer	1 bộ set	5.490.000
SERVO-DRIVE cho ngăn kéo (cần có bộ điện cơ bản) SERVO-DRIVE for drawers (basic set is required)					
	2 drawers	4061419	Bộ đẩy điện cho 2 ngăn kéo SERVO-DRIVE for 2 drawers	1 bộ set	5.844.000
	3 drawers	9458103	Bộ đẩy điện cho 3 ngăn kéo SERVO-DRIVE for 3 drawers	1 bộ set	8.480.000
	4 drawers	9419185	Bộ đẩy điện cho 4 ngăn kéo SERVO-DRIVE for 4 drawers	1 bộ set	11.167.000
	SPACE TOWER	1668721	Bộ đẩy điện cho 5 ngăn kéo tủ thực phẩm SERVO-DRIVE for 5 drawers	1 bộ set	13.946.000
	Sink drawer	5755259	Cho 2 ngăn kéo dưới chậu rửa SERVO-DRIVE for 2 sink drawers	1 bộ set	6.850.000

	Mã Blum Blum Article	Mã đặt hàng Order Number	Diễn giải Description	ĐVT Qty	Giá chưa VAT Price w/o VAT
Thanh nhôm cho bộ đẩy điện SERVO-DRIVE bracket profile vertical					
	Z10T1170A	7287731	Thanh nhôm cho Bộ đẩy điện, dài 1.170mm, cắt theo kích thước SERVO-DRIVE bracket profile vertical, length 1,170mm, cut-to-size	1 cái pc	1.627.000
SERVO-DRIVE flex cho tủ lạnh, tủ đông và máy rửa chén âm SERVO-DRIVE flex for SERVO-DRIVE flex drive unit for built in refrigerators, freezers, dishwashers					
	Z10C500A	4784397	Bộ điện SERVO-DRIVE flex cho tủ lạnh, tủ đông và máy rửa chén có chiều cao cánh ≤1.780 mm SERVO-DRIVE flex drive unit for refrigerators, freezers and dishwashers with front ≤1,780 mm	1 bộ set	7.090.000
	Z10C500A	4784397 (x2 sets)	Bộ điện SERVO-DRIVE flex cho tủ lạnh và tủ đông có chiều cao cánh > 1.780mm SERVO-DRIVE flex drive unit for refrigerators and freezers with front > 1,780mm	2 bộ sets	14.180.000
	Z10C500A	4784397 (x2 sets)	Bộ điện SERVO-DRIVE flex cho tủ lạnh và tủ đông 2 ngăn SERVO-DRIVE flex drive unit for refrigerators and freezers with 2 seperated fronts	2 bộ sets	14.180.000
Tùy chọn thêm Optional					
	Mã Blum Blum Article	Mã đặt hàng Order Number	Diễn giải Description	ĐVT Qty	Giá chưa VAT Price w/o VAT
Bộ dây điện dài 6m Cable set - 6 meters					
	Cable Set	9904030	Để gắn thêm vào hệ thống SERVO-DRIVE có sẵn Connecting with existing SERVO-DRIVE system	1 bộ set	1.014.000
Tùy chọn thêm, để tăng hiệu quả nhấn mở với cánh nặng, lớn Optional, in order to enlarge the trigger range for the fronts					
	Z10C5007	1120793	Bộ nhận tín hiệu wifi cho SERVO-DRIVE flex Wireless receiver for SERVO-DRIVE flex	1 cái pc	2.838.000
	23P5020	8457250	Công tắc wifi, đối xứng Switch, symmetrical	1 cái pc	1.216.000

Dụng cụ làm bếp Kitchen accessories

Dụng cụ bếp **ORGA-LINE** và **AMBIA-LINE** của Blum bao gồm khay đựng gia vị, khay đựng dao, khay đựng tô đĩa và khay đựng màng bọc thực phẩm. Tất cả sản phẩm phân phối chính hãng tại thị trường Việt Nam đều được nhập khẩu trực tiếp 100% từ các nhà máy ở Áo.

Blum's **ORGA-LINE** and **AMBIA-LINE** kitchen accessories include spice holder set, knife holder, cutlery trays, film and foil dispenser. All authentic distributed products in Vietnam market are 100% directly imported from factories in Austria.

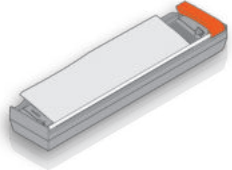

	Mã Blum Blum Article	Mã đặt hàng Order Number	Diễn giải Description	ĐVT Qty	Giá chưa VAT Price w/o VAT
ORGA-LINE					
	ZFZ.30G01	3852306	Khay đựng gia vị cho ngăn kéo rộng 300mm Spice holder for 300mm-wide drawer W212 x H120 x L188.6mm	1 bộ set	1.314.000
	ZFZ.45G01	6278581	Khay đựng gia vị cho ngăn kéo rộng 450mm Spice holder for 450mm-wide drawer W362 x H120 x L188.6mm	1 bộ set	1.922.000
	ZSZ.01F0	9068380	Dụng cụ cắt màng bọc thực phẩm (có sẵn màng bọc bên trong) Nylon dispenser (incl. nylon) W88,5 x H69,3 x L411mm	1 cái pc	1.527.000
	ZSZ.02F0	9068450	Dụng cụ cắt giấy bạc (có sẵn giấy bạc bên trong) Foil dispenser (incl. foil) W88,5 x H69,3 x L411mm	1 cái pc	1.431.000
	ZOU.30U11	9411980	Bộ dụng cụ làm bếp 7 món Set of 7 items of kitchen accessories	1 bộ set	7.685.000

	Mã Blum Blum Article	Mã đặt hàng Order Number	Diễn giải Description	ĐVT Qty	Giá chưa VAT Price w/o VAT
AMBIA-LINE					
	ZC7G0P01	8058240	Khay đựng gia vị Spice holder W205 x H85 x L356mm	1 cái pc	1.585.000
	ZC7C0000	5952958	Bộ cắt màng bọc/ giấy bạc (có sẵn màng bọc và giấy bạc bên trong) Nylon & foil dispenser (incl. nylon & foil inside) W187 x H70 x L409mm	1 bộ set	2.590.000
	ZC7M0200	9809820	Khay đựng dao với 9 rãnh để dao Knife holder with 9 knife slots W187 x H45 x L409mm	1 cái pc	1.054.000
	ZC7T0350	1366848	Khay đựng tô đĩa Plate holder Đường kính tô đĩa Diameter of plates: 186 - 322mm, Chiều cao Overall height: 170mm	1 cái pc	1.544.000



Hệ thống phân chia bên trong ngăn kéo Inner dividing systems

Hệ thống **ORGA-LINE** và **AMBIA-LINE** của Blum giúp bạn sắp xếp gọn gàng tất cả vật dụng bên trong ngăn kéo như dũa, nĩa, muỗng, dao... và các vật dụng khác. Mọi thứ được xếp đúng chỗ khi cần và dễ dàng tìm thấy.

ORGA-LINE and **AMBIA-LINE** inner dividing systems give yourself a clear visibility on the interiors of drawers and tailor your storage space to your needs. Everything is within easy reach.

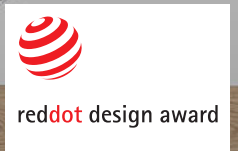



ORGA-LINE

- Kết hợp dễ dàng với ngăn kéo sử dụng ray hộp TANDEMBOX | Combine easily with TANDEMBOX drawers.
- Bằng thép không gỉ dễ dàng vệ sinh bằng cách cho vào máy rửa chén | Easy-to-clean Stainless steel.
- Thiết kế bo tròn mềm mại | Round-edged side design.

	Mã Blum Blum Article	Mã đặt hàng Order Number	Diễn giải Description	ĐVT Qty	Giá chưa VAT Price w/o VAT
Dùng cho TANDEMBOX For TANDEMBOX - Cao Height: 64,2mm - Dài Length: 474mm					
 B1	ZSI.500B1N	6700070	103 mm	1 bộ set	1.248.000
 B13	ZSI.500B13	3695280	280 mm	1 bộ set	1.964.000
 F12	ZSI.500F12N	6702440	194 mm	1 bộ set	1.009.000
 F13	ZSI.500F13	3866940	291 mm	1 bộ set	1.474.000
 K12	ZSI.500K12N	6700580	200 mm	1 bộ set	1.766.000
 K14	ZSI.500K14	3777170	377 mm	1 bộ set	2.514.000
 M13	ZSI.500M13	3777090	297 mm	1 bộ set	2.701.000
 T15	ZSI.60VE16	6715400	515 - 524 mm	1 bộ set	3.288.000
Dùng cho ngăn kéo gỗ For wooden drawers - Cao Height: 65,5mm - Dài Length: 452 - 476mm					
 B11	ZHI.437B11	4403540	108 mm	1 bộ set	1.841.000
 B13	ZHI.437B13	4403600	285 mm	1 bộ set	2.665.000
 K12	ZHI.437K12	4459250	205 mm	1 bộ set	2.480.000
 F13	ZHI.437F13	4459170	293 mm	1 bộ set	1.725.000
 T15	ZHI.437T15	4459680	512 mm	1 bộ set	4.913.000

Khay chia đĩa muỗng cho ngăn kéo M | Cutlery trays for M-height drawer





Chiều rộng tủ Cabinet width	275 - 349mm
	
Chiều dài ray Nominal length	Loại Model
500mm	BI1

Chiều rộng tủ Cabinet width	350 - 449mm
	
Chiều dài ray Nominal length	Loại Model
500 mm	KI2

Chiều rộng tủ Cabinet width	400 - 599 mm
	
Chiều dài ray Nominal length	Loại Model
500 mm	FI2

Chiều rộng tủ Cabinet width	451 - 499mm
	
Chiều dài ray Nominal length	Loại Model
500mm	BI3

Chiều rộng tủ Cabinet width	551 - 599mm
	
Chiều dài ray Nominal length	Loại Model
500 mm	KI4

Chiều rộng tủ Cabinet width	600mm
	
Chiều dài ray Nominal length	Loại Model
500 mm	TI5

Chiều rộng tủ Cabinet width	601 - 750mm
	
Chiều dài ray Nominal length	Loại Model
500mm	BI1 + MI3

Chiều rộng tủ Cabinet width	601 - 799mm
	
Chiều dài ray Nominal length	Loại Model
500 mm	BI1 + BI3

Chiều rộng tủ Cabinet width	801 - 899mm
	
Chiều dài ray Nominal length	Loại Model
500 mm	BI3 (x2)

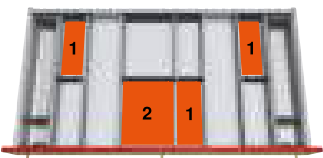
Chiều rộng tủ Cabinet width	1.000 - 1.099mm
	
Chiều dài ray Nominal length	Loại Model
500mm	KI2 (x2) + FI3

SPACE CORNER	601 - 799mm
	
Chiều dài ray Nominal length	Loại Model
500 mm	BI3

SPACE CORNER	801 - 899mm
	
Chiều dài ray Nominal length	Loại Model
500 mm	FI3

Dụng cụ bếp | Kitchen accessories

Kết hợp tại các vị trí Placement in the sets	
ZSZ.01F0	1
ZSZ.02F0	1
ZSZ.01F0 + ZSZ.02F0 hoặc or ZC7C0000	2
ZC7M0200	2

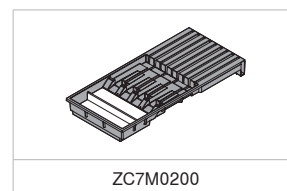
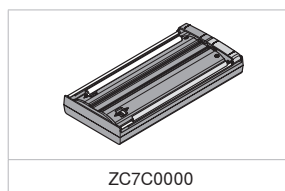
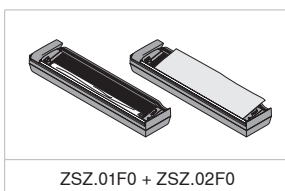

	Mã Blum Blum Article	Màu sắc Colour	Mã đặt hàng Order Number	Diễn giải Description	ĐVT Qty	Giá chưa VAT Price w/o VAT
Tấm để lắp thanh chia ngang Adapter profile for cross divider						
	Z49L472S		7978490	Dùng cho TANDEMBOX X6, Y6 (mỗi ngăn kéo cần 2 cái) For TANDEMBOX X6, Y6 (2 pcs are required for 1 drawer) 500mm	1 cái pc	104.000
			7978492		1 cái pc	104.000
			7978494		1 cái pc	104.000
Vách chia dọc Dividing wall						
	Z46L470S		8679310	Dùng cho TANDEMBOX 500mm For TANDEMBOX 500mm	1 cái pc	1.056.000
			7934760		1 cái pc	1.056.000
			7934764		1 cái pc	1.056.000
Thanh chia ngang Cross divider profile						
	Z40L1077A		8113610	1.077mm	1 cái pc	617.000
			8113612		1 cái pc	617.000
			8113614		1 cái pc	617.000
Khớp nối thanh ngang, mỗi thanh chia ngang cần 2 cái Cross divider connector, require 2 pieces for each cross divider						
	Z40L0002		8113856	Dùng cho TANDEMBOX For TANDEMBOX X6, Y6	1 cái pc	70.000
			8113852		1 cái pc	70.000
			8113854		1 cái pc	70.000
	Z40D0002Z		5716290	Dùng cho TANDEMBOX For TANDEMBOX X3, X5, Y3, Y5	1 cái pc	70.000
			5738648		1 cái pc	70.000
			3961716		1 cái pc	70.000
	Z40C0002Z		1332165	Dùng cho TANDEMBOX For TANDEMBOX X2, X4, Y2, Y4	1 cái pc	64.000
			5081757		1 cái pc	64.000
			4753918		1 cái pc	64.000
Khẩu chia ô Longside divider						
	Z43L100S		7952586	Gắn trên thanh chia ngang Plug on cross divider	1 cái pc	127.000
			7952582		1 cái pc	127.000
			7952584		1 cái pc	127.000
Khay đựng chai lọ Bottle tray						
	Z48.30B016	Inox	4050440	W218 x H48,5 x L474 mm	1 cái pc	1.569.000

TANDEMBOX antaro			
		<p>Chiều cao C C height</p> <p>Chiều cao D D height</p>	
	A	Z40L1077A	B
C			
Z43L100S			

TANDEMBOX antaro				
		<p>Chiều cao C C height</p> <p>Chiều cao D D height</p>		
	A	Z40L1077A	B	Z40x0002Z
	C		Z48.30B016	
D		Z46L470S		
E		Z43L100S		

TANDEMBOX intivo			
	A	Z40L1077A	B
C		Z40x0002	
D		Z43L100S	

TANDEMBOX intivo				
	A	Z40L1077A	B	Z40L0002
	C		Z49L472S	
D		Z48.30B016		
E		Z46L470S		
F		Z43L100S		



AMBIA-LINE

- Kết hợp dễ dàng với ngăn kéo sử dụng ray hộp LEGRABOX | Combine easily with drawers using LEGRABOX.
- Bằng gỗ hoặc thép phủ nhựa nhập khẩu với nhiều lựa chọn màu sắc | Wooden or plastic-steel with many colour options.
- Thiết kế vát cạnh vuông sang trọng, tao nhã | Square-edged side design.











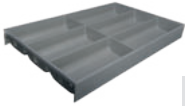

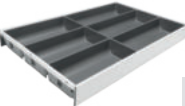
Khay chia đĩa muỗng cho ngăn kéo M | Cutlery trays for M-height drawer











Xám đậm mờ | Orion grey matt



Trắng mờ | Silk white matt

	Mã Blum Blum Article	Màu sắc Colour	Mã đặt hàng Order Number	Diễn giải Description	ĐVT Qty	Giá chưa VAT Price w/o VAT
Khung thép Steel - Cao Height: 50,5mm - Dài Length: 474mm						
 BS3	ZC7S500BS3		4497947	300 mm	1 cái pc	2.769.000
 BS3			8830585		1 cái pc	2.769.000
 RS2	ZC7S500RS2		4595319	200 mm	1 cái pc	923.000
 RS2			2921190		1 cái pc	923.000
 RS1	ZC7S500RS1		8693820	100 mm	1 cái pc	755.000
 RS1			4394675		1 cái pc	755.000

	Mã Blum Blum Article	Màu sắc Colour	Mã đặt hàng Order Number	Chiều ngang Width	ĐVT Qty	Giá chưa VAT Price w/o VAT
Gỗ khung thép Wood with steel frame - Cao Height: 50,5mm - Dài Length: 474mm						
 BH3	ZC7S500 BH3	Gỗ Nebraska, khung xám đậm Nebraska wood, orion grey frame	1520200	300 mm	1 cái pc	1.930.000
 BH3		Gỗ Bardolino, khung trắng Bardolino, silk white frame	6608218		1 cái pc	1.930.000
 BH3		Gỗ óc chó, khung đen đất Walnut, terra black frame	2709332		1 cái pc	1.930.000
 RH2	ZC7S500 RH2	Gỗ Nebraska, khung xám đậm Nebraska wood, orion grey frame	7540872	200 mm	1 cái pc	1.427.000
 RH2		Gỗ Bardolino, khung trắng Bardolino, silk white frame	3134316		1 cái pc	1.427.000
 RH2		Gỗ óc chó, khung đen đất Walnut, terra black frame	3427726		1 cái pc	1.427.000
 RH1	ZC7S500 RH1	Gỗ Nebraska, khung xám đậm Nebraska wood, orion grey frame	9278001	100 mm	1 cái pc	1.259.000
 RH1		Gỗ Bardolino, khung trắng Bardolino, silk white frame	4542306		1 cái pc	1.259.000
 RH1		Gỗ óc chó, khung đen đất Walnut, terra black frame	1918643		1 cái pc	1.259.000



Chiều dài ray Nominal length	Loại Model
500mm	BS3/ BH3 (x2)



Chiều dài ray Nominal length	Loại Model
500mm	RS2/ RH2 + RS1/ RH1 (x2)



Chiều dài ray Nominal length	Loại Model
500mm	RS2/ RH2 (x2) + RS1/ RH1

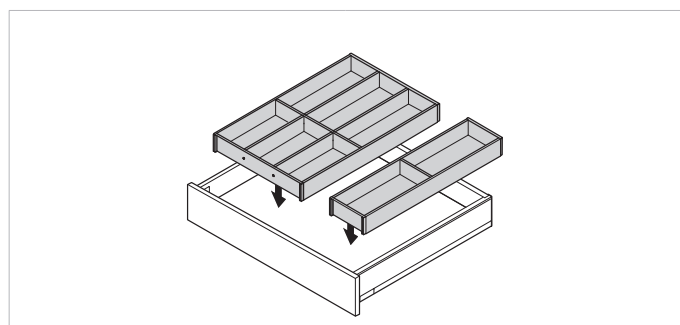

Chiều dài ray Nominal length	Loại Model
500mm	BS3/ BH3 + RS1/ RH1

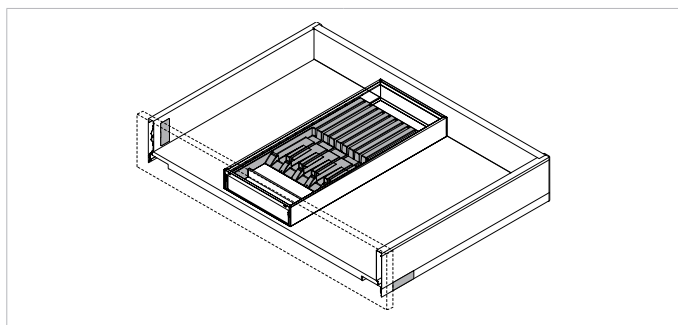

Chiều dài ray Nominal length	Loại Model
500mm	RS2/ RH2

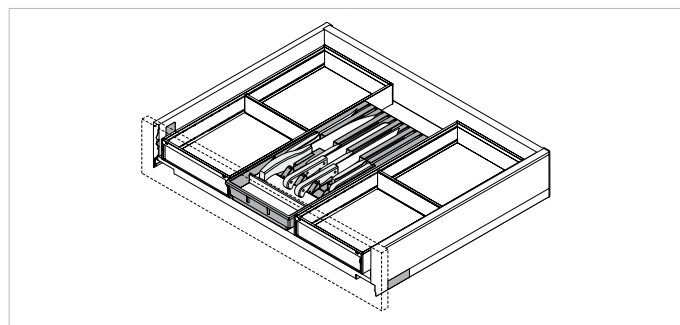

Chiều dài ray Nominal length	Loại Model
500mm	RS2/ RH2 (x2)

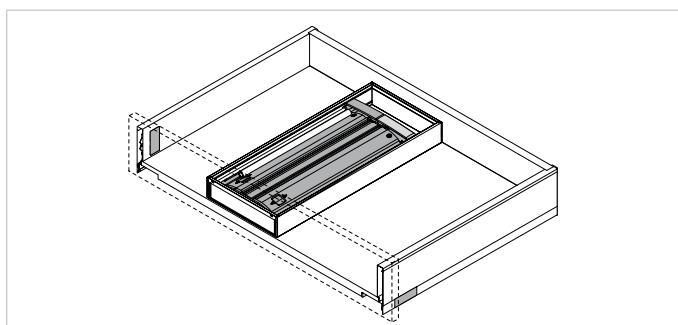

Chiều dài ray Nominal length	Loại Model
500mm	RS2/ RH2

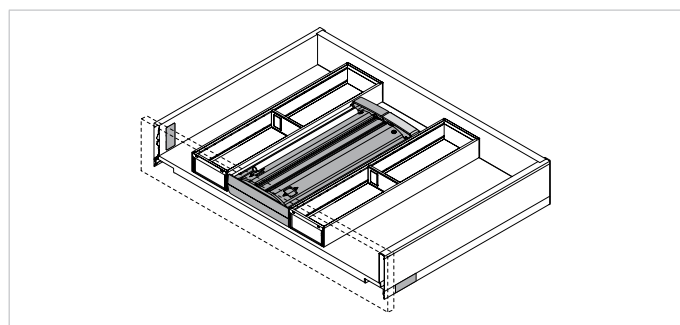

Chiều dài ray Nominal length	Loại Model
500mm	RS1/ RH1 (x2)

Xám đậm mờ | Orion grey matt
 Trắng mờ | Silk white matt

	Mã Blum Blum Article	Màu sắc Colour	Mã đặt hàng Order Number	Diễn giải Description	ĐVT Qty	Giá chưa VAT Price w/o VAT
Cho ngăn kéo LEGRABOX C & F, chất liệu khung thép For LEGRABOX C & F height, steel - Cao Height: 111,5mm						
	ZC7F300 RSU		7830344	Rộng Width: 242mm Dài Length: 270mm	1 cái pc	1.511.000
			6278039		1 cái pc	1.511.000
	ZC7F400 RSP		7649432	Rộng Width: 218mm Dài Length: 370mm	1 cái pc	1.594.000
			2195450		1 cái pc	1.594.000
Cho ngăn kéo LEGRABOX C & F, chất liệu gỗ khung thép For LEGRABOX C & F height, wood with steel frame - Cao Height: 111,5mm						
	ZC7F300 RHU	Gỗ Nebraska, khung xám đậm Nebraska wood, orion grey frame	9613823	Rộng Width: 242mm Dài Length: 270mm	1 cái pc	1.678.000
		Gỗ Bardolino, khung trắng Bardolino, silk white frame	3670050		1 cái pc	1.678.000
		Gỗ óc chó, khung đen đất Walnut, terra black frame	3493503		1 cái pc	1.678.000
	ZC7F400 RHP	Gỗ Nebraska, khung xám đậm Nebraska wood, orion grey frame	7502048	Rộng Width: 218mm Dài Length: 370mm	1 cái pc	1.678.000
		Gỗ Bardolino, khung trắng Bardolino, silk white frame	7794799		1 cái pc	1.678.000
		Gỗ óc chó, khung đen đất Walnut, terra black frame	7842844		1 cái pc	1.678.000

Chia ngăn kéo LEGRABOX loại cao | Inner dividers for high LEGRABOX



Xám đậm mờ | Orion grey matt



Trắng mờ | Silk white matt

	Mã Blum Blum Article	Màu sắc Colour	Mã đặt hàng Order Number	Diễn giải Description	ĐVT Qty	Giá chưa VAT Price w/o VAT
Vách kim loại phía sau AMBIA-LINE cho ray hộp LEGRABOX AMBIA-LINE chipboard backadapter with magnetic function for LEGRABOX						
	ZC7A0U0C		4293657	Dành cho ngăn kéo có chiều cao C (kết hợp với các khung chia) For C-height drawers (with frames)	1 cái pc	180.000
			1135009		1 cái pc	180.000
Thanh chia ngang AMBIA-LINE cho ray hộp LEGRABOX AMBIA-LINE cross gallery for LEGRABOX						
	ZR7.1080U		3359148	1.080 mm	1 cái pc	235.000
			7053143		1 cái pc	235.000
Đầu nối thanh chia ngang AMBIA-LINE cho ray hộp LEGRABOX, mỗi thanh chia ngang cần 2 cái AMBIA-LINE cross gallery connector for LEGRABOX, 2 pieces are required for each cross gallery						
	ZC7U10E0		6678082	Liên kết thanh chia ngang và thành hộp Connecting cross galley and drawer sides	1 cái pc	77.000
			9779494		1 cái pc	77.000
Khấu chia ô AMBIA-LINE cho ray hộp LEGRABOX AMBIA-LINE lateral divider for cross gallery for LEGRABOX						
	ZC7U10F0		6297748	Gắn trên thanh chia ngang For cross gallery	1 cái pc	37.000
			4189322		1 cái pc	37.000



Chiều dài ray Nominal length	Loại Model
500mm	RSU/ RHU (x2)



Chiều dài ray Nominal length	Loại Model
500mm	RSP/ RHP (x2)

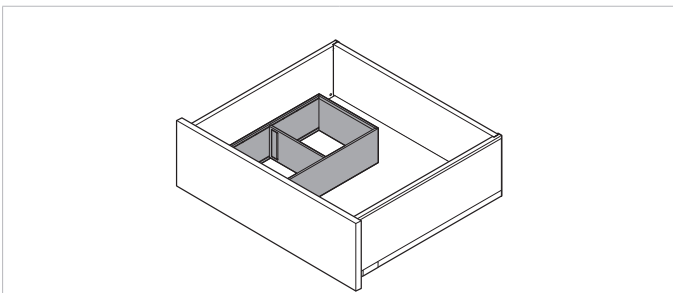

Chiều dài ray Nominal length	Loại Model
500mm	RSP/ RHP

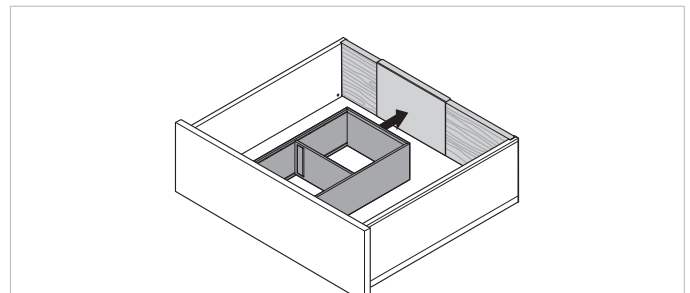

Chiều dài ray Nominal length	Loại Model
500mm	RSP/ RHP + ZC7A0U0C

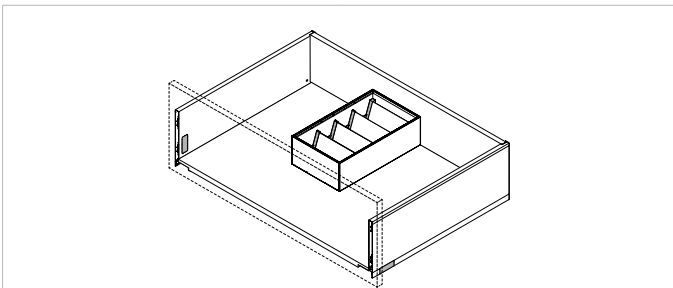

Chiều dài ray Nominal length	Loại Model
500mm	RSP/ RHP



Chiều dài ray Nominal length	Loại Model
500mm	ZR7.1080U (x2) + ZC7U10E0 + ZC7U10F0 (x2)



Chiều dài ray Nominal length	Loại Model
500mm	RSP/ RHP



Chiều dài ray Nominal length	Loại Model
500mm	ZR7.1080U (x2) + ZC7U10E0 + ZC7U10F0 (x2)

THÔNG TIN THAM KHẢO

REFERENCE INFORMATION

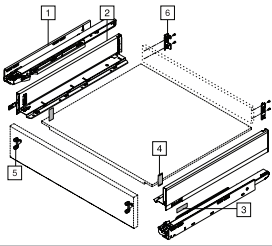
LEGRABOX M

Bộ phận Component		Số lượng Qty
1	Ray trượt Runner	1 cặp 1 pair
2	Thành hộp Drawer side	1 cặp 1 pair
3	Logo Blum	1 cặp 1 pair
4	Nắp đậy Cover cap	1 cặp 1 pair
5	Khớp nối trước Front fixing	1 cặp 1 pair
6	Khớp nối sau Back fixing	1 cặp 1 pair

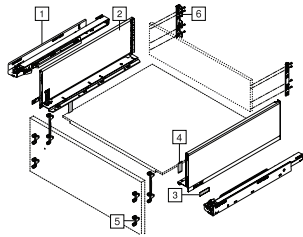
LEGRABOX C

Bộ phận Component		Số lượng Qty
1	Ray trượt Runner	1 cặp 1 pair
2	Thành hộp Drawer side	1 cặp 1 pair
3	Logo Blum	1 cặp 1 pair
4	Nắp đậy Cover cap	1 cặp 1 pair
5	Khớp nối trước Front fixing	1 cặp 1 pair
6	Khớp nối sau Back fixing	1 cặp 1 pair

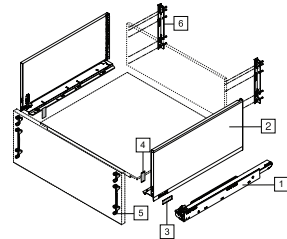
LEGRABOX F

Bộ phận Component		Số lượng Qty
1	Ray trượt Runner	1 cặp 1 pair
2	Thành hộp Drawer side	1 cặp 1 pair
3	Logo Blum	1 cặp 1 pair
4	Nắp đậy Cover cap	1 cặp 1 pair
5	Khớp nối trước Front fixing	1 cặp 1 pair
6	Khớp nối sau Back fixing	1 cặp 1 pair

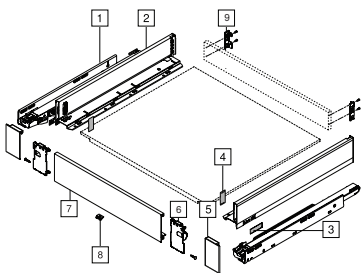
LEGRABOX IM

Bộ phận Component		Số lượng Qty
1	Ray trượt Runner	1 cặp 1 pair
2	Thành hộp Drawer side	1 cặp 1 pair
3	Logo Blum	1 cặp 1 pair
4	Nắp đậy Cover cap	1 cặp 1 pair
5	Nắp đậy ngoài khớp nối trước Outer cover cap	1 cặp 1 pair
6	Khớp nối trước Front fixing	1 cặp 1 pair
7	Mặt trước Front piece	1 cái 1 pc
8	Bas nhựa Locking piece	1 cái 1 pc
9	Khớp nối sau Back fixing	1 cặp 1 pair

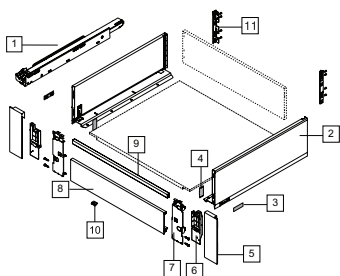
LEGRABOX IC

Bộ phận Component		Số lượng Qty
1	Ray trượt Runner	1 cặp 1 pair
2	Thành hộp Drawer side	1 cặp 1 pair
3	Logo Blum	1 cặp 1 pair
4	Nắp đậy Cover cap	1 cặp 1 pair
5	Nắp đậy ngoài khớp nối trước Outer cover cap	1 cặp 1 pair
6	Nắp đậy trong khớp nối trước Interior cover cap	1 cặp 1 pair
7	Khớp nối trước Front fixing	1 cặp 1 pair
8	Mặt trước Front piece	1 cái 1 pc
9	Thanh nâng cấp Cross gallery	1 cái 1 pc
10	Bas nhựa Locking piece	1 cái 1 pc
11	Khớp nối sau Back fixing	1 cặp 1 pair

X1

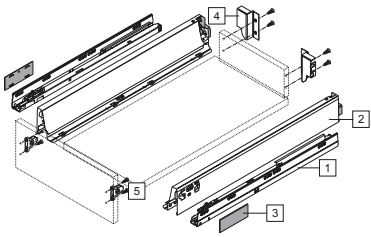

Bộ phận Component		Số lượng Qty
1	Ray trượt Runner	1 cặp 1 pair
2	Thành hộp Drawer side	1 cặp 1 pair
3	Nắp dây Cover cap	1 cặp 1 pair
4	Khớp nối sau Back fixing	1 cặp 1 pair
5	Khớp nối trước Front fixing	1 cặp 1 pair

X2 - X3

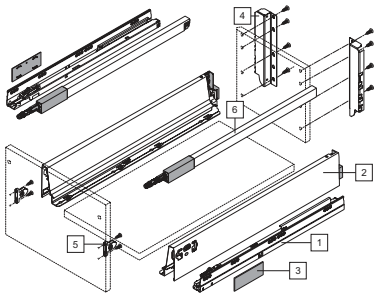

Bộ phận Component		Số lượng Qty
1	Ray trượt Runner	1 cặp 1 pair
2	Thành hộp Drawer side	1 cặp 1 pair
3	Nắp dây Cover cap	1 cặp 1 pair
4	Khớp nối sau Back fixing	1 cặp 1 pair
5	Khớp nối trước Front fixing	1 cặp 1 pair
6	Thanh nâng cấp Longside gallery rail	1 cặp 1 pair

X4 - X5

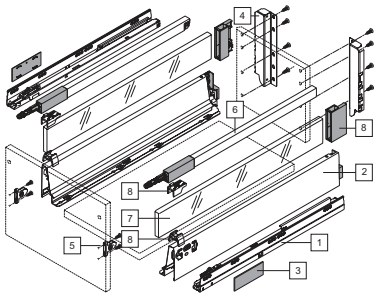

Bộ phận Component		Số lượng Qty
1	Ray trượt Runner	1 cặp 1 pair
2	Thành hộp Drawer side	1 cặp 1 pair
3	Nắp dây Cover cap	1 cặp 1 pair
4	Khớp nối sau Back fixing	1 cặp 1 pair
5	Khớp nối trước Front fixing	1 cặp 1 pair
6	Thanh nâng cấp Longside gallery rail	1 cặp 1 pair
7	Thành kính Glass element	1 cặp 1 pair
8	Khớp gài thành kính Locking piece set	1 bộ 1 set

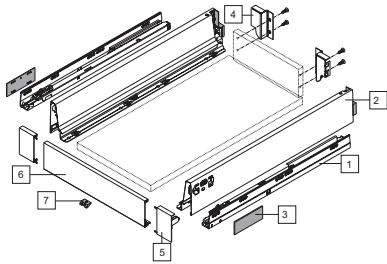
Y1

Bộ phận Component		Số lượng Qty
1	Ray trượt Runner	1 cặp 1 pair
2	Thành hộp Drawer side	1 cặp 1 pair
3	Nắp dây Cover cap	1 cặp 1 pair
4	Khớp nối sau Back fixing	1 cặp 1 pair
5	Khớp nối trước Front fixing	1 cặp 1 pair
6	Mặt trước ngăn kéo âm Front piece	1 cái 1 pc
7	Bas nhựa Locking piece	1 cái 1 pc

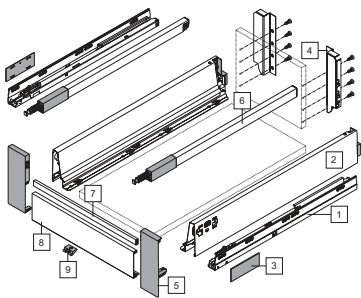
Y2 - Y3

Bộ phận Component		Số lượng Qty
1	Ray trượt Runner	1 cặp 1 pair
2	Thành hộp Drawer side	1 cặp 1 pair
3	Nắp dây Cover cap	1 cặp 1 pair
4	Khớp nối sau Back fixing	1 cặp 1 pair
5	Khớp nối trước Front fixing	1 cặp 1 pair
6	Thanh nâng cấp Longside gallery rail	1 cặp 1 pair
7	Thanh nâng cấp mặt trước Cross gallery	1 cái 1 pc
8	Mặt trước ngăn kéo âm Front piece	1 cái 1 pc
9	Bas nhựa Locking piece	1 cái 1 pc

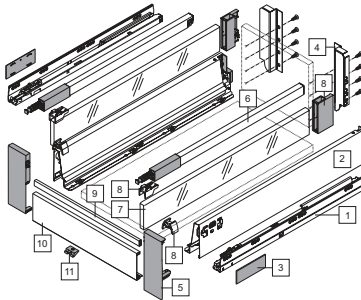
Y4 - Y5

Bộ phận Component		Số lượng Qty
1	Ray trượt Runner	1 cặp 1 pair
2	Thành hộp Drawer side	1 cặp 1 pair
3	Nắp dây Cover cap	1 cặp 1 pair
4	Khớp nối sau Back fixing	1 cặp 1 pair
5	Khớp nối trước Front fixing	1 cặp 1 pair
6	Thanh nâng cấp Longside gallery rail	1 cặp 1 pair
7	Thành kính Glass element	1 cặp 1 pair
8	Khớp gài thành kính Locking piece set	1 bộ 1 set
9	Thanh nâng cấp mặt trước Cross gallery	1 cái 1 pc
10	Mặt trước ngăn kéo âm Front piece	1 cái 1 pc
	Bas nhựa Locking piece	1 cái 1 pc

X6

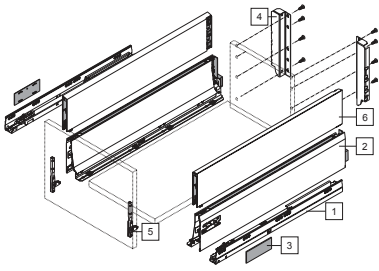

Bộ phận Component		Số lượng Qty
1	Ray trượt Runner	1 cặp 1 pair
2	Thành hộp Drawer side	1 cặp 1 pair
3	Nắp dây Cover cap	1 cặp 1 pair
4	Khớp nối sau Back fixing	1 cặp 1 pair
5	Khớp nối trước Front fixing	1 cặp 1 pair
6	Thành hộp nâng cấp BOXCAP	1 cặp 1 pair

Y6

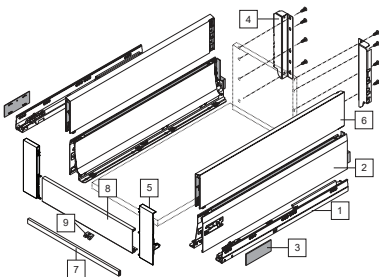

Bộ phận Component		Số lượng Qty
1	Ray trượt Runner	1 cặp 1 pair
2	Thành hộp Drawer side	1 cặp 1 pair
3	Nắp dây Cover cap	1 cặp 1 pair
4	Khớp nối sau Back fixing	1 cặp 1 pair
5	Khớp nối trước Front fixing	1 cặp 1 pair
6	Thành hộp nâng cấp BOXCAP	1 cặp 1 pair
7	Thanh nâng cấp mặt trước Cross gallery	1 cái 1 pc
8	Mặt trước ngăn kéo âm Front piece	1 cái 1 pc
9	Bas nhựa Locking piece	1 cái 1 pc

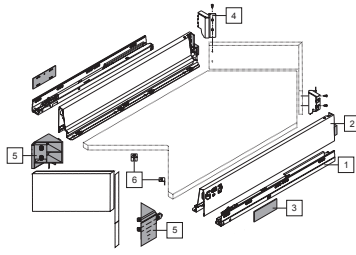
Ngăn kéo góc | SPACE CORNER TANDEMBOX X1

Bộ phận Component		Số lượng Qty
1	Ray trượt Runner	1 cặp 1 pair
2	Thành hộp Drawer side	1 cặp 1 pair
3	Nắp dây Cover cap	1 cặp 1 pair
4	Khớp nối sau Back fixing	1 cặp 1 pair
5	Khớp nối trước Front fixing	1 cặp 1 pair
6	Bas chữ L L-bracket	1 cặp 1 pair

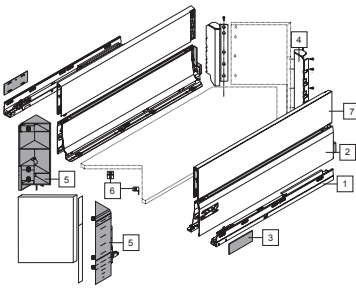
Ngăn kéo góc | SPACE CORNER TANDEMBOX X6

Bộ phận Component		Số lượng Qty
1	Ray trượt Runner	1 cặp 1 pair
2	Thành hộp Drawer side	1 cặp 1 pair
3	Nắp dây Cover cap	1 cặp 1 pair
4	Khớp nối sau Back fixing	1 cặp 1 pair
5	Khớp nối trước Front fixing	1 cặp 1 pair
6	Bas chữ L L-bracket	1 cặp 1 pair
7	Thành hộp nâng cấp BOXCAP	1 cặp 1 pair

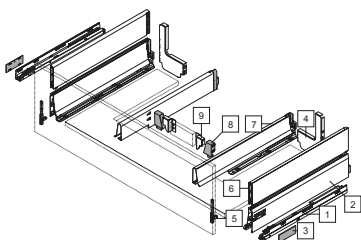
Ngăn kéo chậu rửa | Sink drawer TANDEMBOX X6

Bộ phận Component		Số lượng Qty
1	Ray trượt Runner	1 cặp 1 pair
2	Thành hộp Drawer side	1 cặp 1 pair
3	Nắp dây Cover cap	1 cặp 1 pair
4	Khớp nối chữ L Steel back L-shape	1 cặp 1 pair
5	Khớp nối trước Front fixing	1 cặp 1 pair
6	Thành hộp nâng cấp BOXCAP	1 cặp 1 pair
7	Thành hộp trong Sink drawer side	1 cặp 1 pair
8	Khớp nối Adapter	1 cặp 1 pair
9	Khớp nối sau Back fixing	1 cặp 1 pair

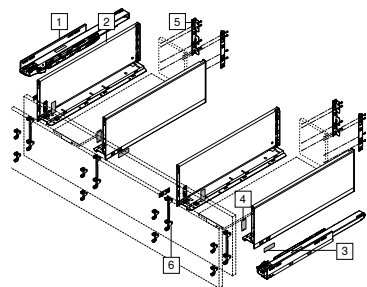
Ngăn kéo chậu rửa LEGRABOX | Sink drawer LEGRABOX

Bộ phận Component		Số lượng Qty
1	Ray trượt Cabinet profiles left/ right	1 cặp 1 pair
2	Thành hộp Drawer sides	4 cái 4 pcs
3	Logo Blum	4 cái 4 pcs
4	Nắp dây Cover caps	4 cái 4 pcs
5	Khớp nối sau Back fixing	4 cái 4 pcs
6	Khớp nối trước Front fixing	4 cái 4 pcs

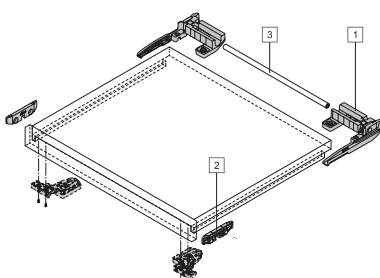
Khóa kệ kéo | Pull-out shelf lock

Bộ phận Component		Số lượng Qty
1	Bộ phận khóa Locking mechanism unit	2 cái 2 pcs
2	Bộ phận chốt Latching element	2 cái 2 pcs
3	Thanh đồng bộ Synchronisation linkage	1 cái 1 pcs

Ngăn kéo hẹp TANDEMBOX | SPACE TWIN TANDEMBOX

Bộ phận Component		Số lượng Qty
1	Ray trượt Runner	1 cặp 1 pair
2	Thành hộp Drawer side	4 cái 4 pcs
3	Nắp dây Cover cap	4 cái 4 pcs
4a	Khớp nối sau antaro X1 Back fixing antaro X1	1 cặp 1 pair
4b	Khớp nối sau antaro X3 Back fixing antaro X3	1 cặp 1 pair
5	Khớp nối trước Front fixing	4 cái 4 pcs
6	Thanh nâng cấp Longside gallery rail	1 cặp 1 pair

Ngăn kéo hẹp LEGRABOX | SPACE TWIN LEGRABOX

Bộ phận Component		Số lượng Qty
1	Ray trượt Runner	1 cặp 1 pair
2	Thành hộp ngăn kéo Drawer sides	4 cái 4 pcs
3	Logo Blum	4 cái 4 pcs
4	Nắp dây Cover cap	4 cái 4 pcs
5	Khớp nối trước Front fixing	4 cái 4 pcs
6	Khớp nối sau Back fixing	4 cái 4 pcs

SPACE STEP

Bộ phận Component		Số lượng Qty
1a	Bộ ray trượt đặc biệt SPACE STEP Special runners for SPACE STEP	1 cặp 1 pair
1b	Hỗ trợ theo chiều dọc Vertical support	2 cái 2 pcs
1c	Đầu nối góc Corner connector	2 cái 2 pcs
1d	Chân hỗ trợ Support feet	2 cái 2 pcs
1e	Bas vách ngăn mặt sau Rear panel bracket	2 cái 2 pcs
1f	Bộ đầu nối mặt trước (tấm hãm và nam châm) Front connector (magnet and catch plate)	1 cái 1 pcs
1g	Chốt nhấn lò xo Blum distance bumper	4 cái 4 pcs
1h	Nhãn dán Sticker	2 cái 2 pcs
2	Thanh chia ngang Horizontal profile	1 cái 1 pcs
3	Thanh chêm cho SPACE STEP Distance spacer for SPACE STEP	1 cặp 1 pair

AVENTOS HF

Ứng dụng cánh gỗ | Wood front application

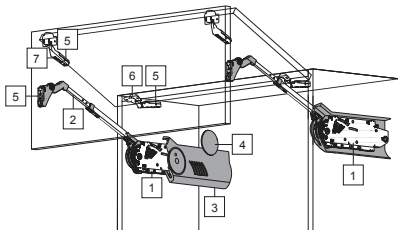

Bộ phận Component		Số lượng Qty
1	Cơ cấu nâng Mechanism	1 cặp 1 pair
2	Cánh tay nâng Telescopic arm	1 cặp 1 pair
3	Nắp đẩy lớn Cover cap large	1 cặp 1 pair
4	Nắp đẩy nhỏ, có logo Blum Cover cap round, with Blum logo	1 cặp 1 pair
5	Đế bản lề dùng cho cánh tay nâng Mounting plate for telescopic arm	6 cái 6 pcs
6	Bản lề CLIP top 120° CLIP top 120° hinge	1 cặp 1 pair
7	Bản lề CLIP top nối cánh CLIP top centre hinge	1 cặp 1 pair

AVENTOS HF

Ứng dụng khung nhôm | Aluminium front application

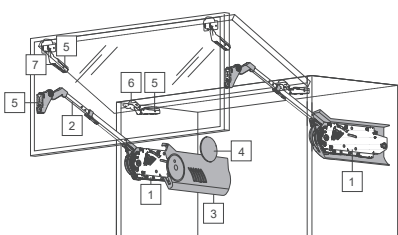

Bộ phận Component		Số lượng Qty
1	Cơ cấu nâng Mechanism	1 cặp 1 pair
2	Cánh tay nâng Telescopic arm	1 cặp 1 pair
3	Nắp đẩy lớn Cover cap large	1 cặp 1 pair
4	Nắp đẩy nhỏ, có logo Blum Cover cap round, with Blum logo	1 cặp 1 pair
5	Đế bản lề dùng cho cánh tay nâng Mounting plate for telescopic arm	6 cái 6 pcs
6	Bản lề khung nhôm CLIP top 120° CLIP top 120° aluminium frame door hinge	1 cặp 1 pair
7	Bản lề khung nhôm CLIP top nối cánh CLIP top aluminium center hinge	1 cặp 1 pair

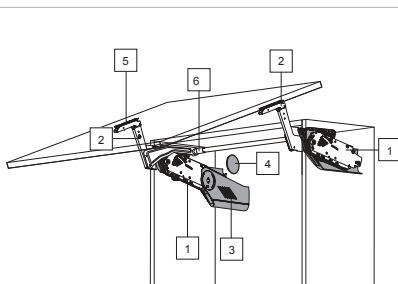
AVENTOS HS

Bộ phận Component		Số lượng Qty
1	Cơ cấu nâng Mechanism	1 cặp 1 pair
2	Cánh tay nâng Telescopic arm	1 cặp 1 pair
3	Nắp đẩy lớn Cover cap large	1 cặp 1 pair
4	Nắp đẩy tròn Cover cap round	1 cặp 1 pair
5	Khớp nối cho cánh tay Front fixing bracket set	1 cặp 1 pair
6	Thanh cân bằng dạng que tròn Cross stabiliser rod round	1 cái 1 pc

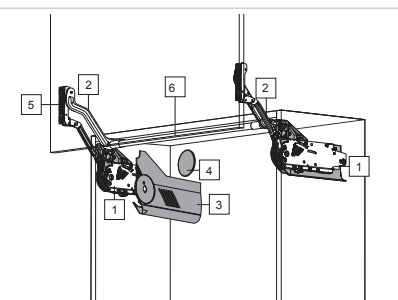
AVENTOS HL

Bộ phận Component		Số lượng Qty
1	Cơ cấu nâng Mechanism	1 cặp 1 pair
2	Cánh tay nâng Telescopic arm	1 cặp 1 pair
3	Nắp đẩy lớn Cover cap large	1 cặp 1 pair
4	Nắp đẩy tròn Cover cap round	1 cặp 1 pair
5	Khớp nối cho cánh tay Front fixing bracket set	1 cặp 1 pair
6	Thanh cân bằng dạng que tròn Cross stabiliser rod round	1 cái 1 pc

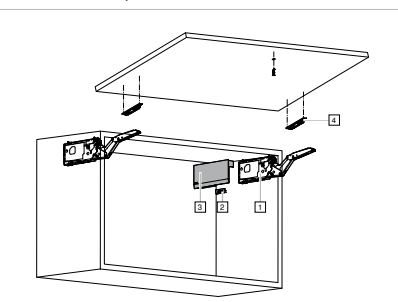
AVENTOS HK top

Bộ phận Component		Số lượng Qty
1	Bộ tay nâng Lift mechanism set	1 cặp 1 pair
2	Logo Blum	1 cặp 1 pair
3	Bộ nắp hộp lực Large cover cap set	1 cặp 1 pair
4	Khớp nối cho cánh tay Front fixing bracket set	1 cặp 1 pair

AVENTOS HK-XS

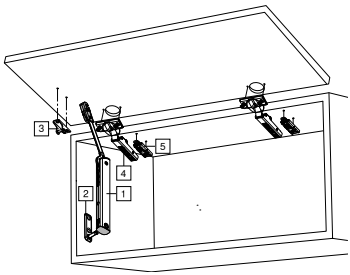

Bộ phận Component		Số lượng Qty
1	Tay nâng (đối xứng) Lift mechanism (symmetrical)	1 cái 1 pc
2	Khớp nối thùng tủ Cabinet fixing	1 cái 1 pc
3	Khớp nối cánh Front fixing bracket	1 cái 1 pc
4	Bản lề CLIP top BLUMOTION 107° Hinge	1 cặp 1 pair
5	Đế bản lề Mounting plate	1 cặp 1 pair

TIP-ON BLUMOTION

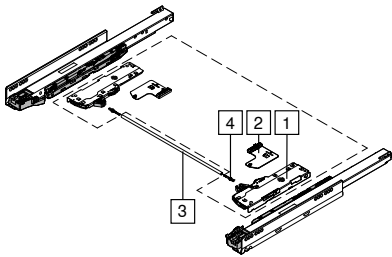

Bộ phận Component		Số lượng Qty
1	Bộ đẩy chính TIP-ON BLUMOTION TIP-ON BLUMOTION unit	1 cặp 1 pair
2	Chốt kích hoạt TIP-ON BLUMOTION TIP-ON BLUMOTION latch	1 cặp 1 pair
3	Synchronisation linkage Thanh cân bằng	1 cái 1 pc
4	Synchronisation adapter Đầu nối thanh cân bằng	1 cặp 1 pair

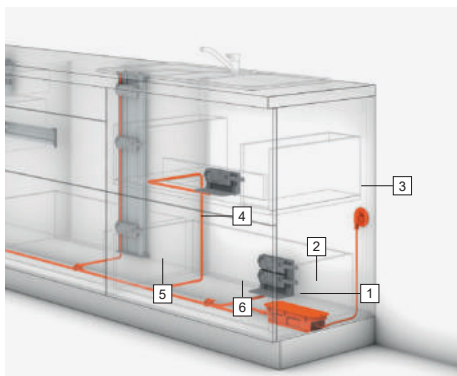
Bộ cơ bản | Basic set

Bộ phận Component		Số lượng Qty
1	Biến thế Transformer	1 cái 1 pc
2	Đế gắn biến thế vào dây tủ Transformer unit housing	1 cái 1 pc
3	Đầu phích cắm Flex cord	1 cái 1 pc
4	Dây dẫn điện Distribution cable (6m)	1 cái 1 pc
5	Nút nối dây Connecting node	1 cái 1 pc
6	Nắp đậy dây dẫn điện Cable end protector	1 cái 1 pc

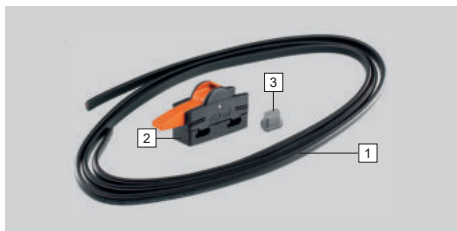
Bộ dây điện | Cable set

Bộ phận Component		Số lượng Qty
1	Dây dẫn điện Distribution cable (6m)	1 cái 1 pc
2	Nút nối dây Connecting node	1 cái 1 pc
3	Nắp đậy dây dẫn điện Cable end protector	1 cái 1 pc



Mỗi nhà bếp cần **MỘT** bộ phụ kiện cơ bản |
Our Basic Set is required for **ONE** kitchen

Chương trình đào tạo và hướng dẫn cách lắp đặt phụ kiện Blum

Blum's training programme



Với mục tiêu mang đến cho khách hàng chất lượng sản phẩm và dịch vụ tốt nhất, chúng tôi thường xuyên tổ chức các buổi đào tạo và hướng dẫn cách lắp đặt phụ kiện Blum tại | Aiming to bring the best quality of products and services, we frequently offer installation training sessions for Blum fittings at:

- Lifestyle Blum Showroom
Số 3, Võ Văn Tần, P. Võ Thị Sáu, Q.3, Tp.HCM |
Lifestyle Blum Showroom - No.3, Vo Van Tan street, Vo Thi Sau Ward, District 3, HCMC.
- C-SPACE, 12-13 đường N1, P.Tân Thuận Đông, Q.7, Tp.HCM |
C-SPACE, 12-13 N1 Street, Tan Thuan Dong Ward, District 7, HCMC.
- Tầng 1, Tòa nhà CT2, Tràng An Complex
Số 1, Phùng Chí Kiên, P. Nghĩa Đô, Q. Cầu Giấy, Hà Nội |
1st Floor, CT2 Building, Trang An Complex
No.1 Phung Chi Kien Street, Nghia Do Ward
Cau Giay District, Hanoi.

Nội dung chương trình đào tạo | Training programme:

- Kiến thức lắp đặt cơ bản | Basic fitting installation guidance.
- Kiến thức lắp đặt nâng cao | Advanced fitting installation guidance.
- Tìm hiểu và tư vấn sản phẩm cho khách hàng | Understanding and consulting Blum products for customers.
- Ứng dụng sản phẩm Blum vào trong thiết kế | Application of Blum products in designs.

Đối tượng tham dự | Book your training:

Khách hàng cá nhân: vui lòng liên hệ số hotline 1800 599 993 của Blum để đăng ký và sắp xếp. | Individual: Please contact our hotline 1800 599 993 to register.

Khách hàng doanh nghiệp: vui lòng liên hệ với bộ phận kinh doanh của Blum để đăng ký và sắp xếp. | Business: Please contact our sales department to register.

Ứng dụng hỗ trợ lắp đặt EASY ASSEMBLY app



Ứng dụng hỗ trợ lắp đặt | EASY ASSEMBLY app

EASY ASSEMBLY là một công cụ hữu ích cho tất cả các vấn đề liên quan đến việc lắp ráp các phụ kiện Blum. Ứng dụng bao gồm các tài liệu hướng dẫn lắp ráp và video lắp ráp cho tất cả các nhóm sản phẩm của Blum.

EASY ASSEMBLY is a helpful tool in all matters related to the assembly of Blum fittings. The app includes assembly instructions and videos for all Blum products.



Tải xuống ứng dụng EA app miễn phí |
Download EA app for free
>www.blum.com/eaapp

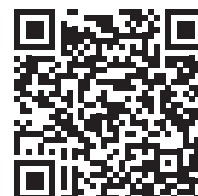

Ứng dụng hỗ trợ trực tuyến LIVE SUPPORT app

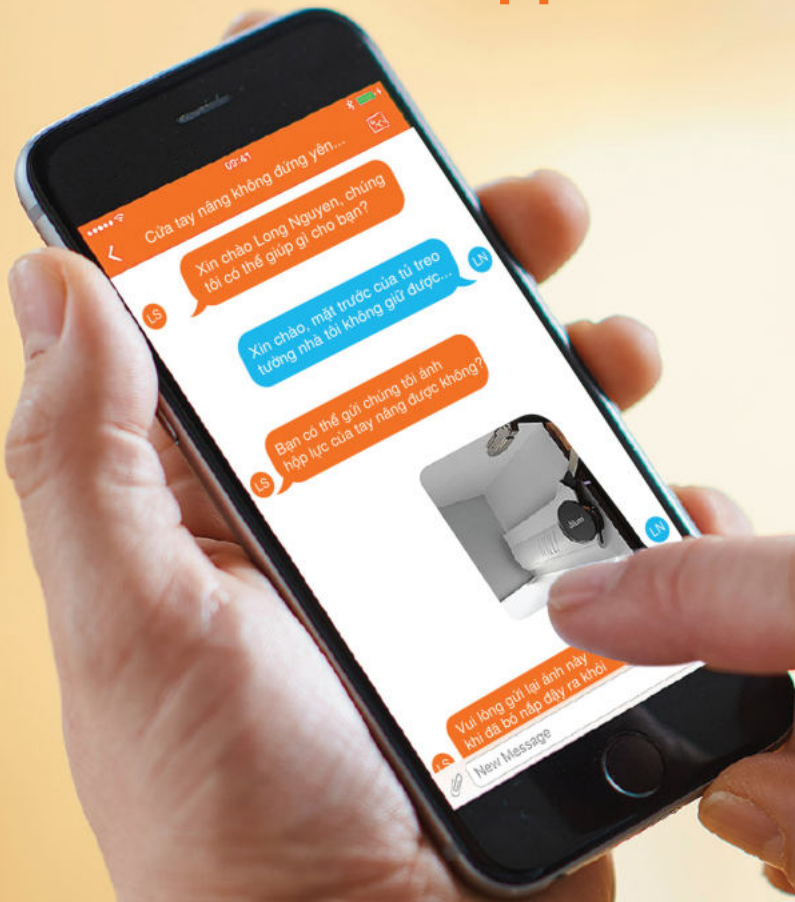

Ứng dụng hỗ trợ trực tuyến | LIVE SUPPORT app

LIVE SUPPORT là trợ thủ đắc lực cho công việc hằng ngày của bạn. Chuyên gia Blum sẽ trực tiếp trả lời cho tất cả những thắc mắc của bạn về sản phẩm cũng như những thông tin của Blum bằng tính năng gửi SMS, chia sẻ hình ảnh hoặc video kèm ghi chú.

The LIVE SUPPORT app is an effective personal assistant to your daily work. With the options of text, image and video messages you are exchanging all information about Blum directly with Blum experts.



Tải xuống ứng dụng LS app miễn phí |
Download LS app for free
>www.blum.com/lisapp





Hồ Chí Minh:

Công ty TNHH Blum Việt Nam

Tòa nhà Saigon Mansion

Số 3 đường Võ Văn Tần

Phường Võ Thị Sáu, Quận 3

SĐT: 028 3822 3304

Email: info.bvn@blum.com

Tầng 2, C-SPACE

12-13 đường N1

Phường Tân Thuận Đông, Quận 7

Hà Nội:

Tầng 1, Tòa nhà CT2

Tràng An Complex

Số 1 đường Phùng Chí Kiên

Phường Nghĩa Đô, Quận Cầu Giấy

SĐT: 024 3359 5999

Email: info.bvn@blum.com

